

## IMPORTANT SAFETY RULES

Read, understand, and follow all instructions carefully before installing and using this product. Keep for future reference.

C530

Krystal Clear® Filter Pump  
Certified Model Number FP604, 45 W

C1000

Krystal Clear® Filter Pump  
Certified Model Number FP638, 99 W

220 - 240 V~, 50 Hz

Hmax 1.0 m, Hmin 0.19 m, IPX5/IPX7

Max. Water Temperature 35 °C



For illustrative purposes only.

Don't forget to try these other fine Intex products: pools, pool accessories, inflatable pools and in-home toys, airbeds and boats available at fine retailers or visit our website. Due to a policy of continuous product improvement, Intex reserves the right to change specifications and appearance, which may result in updates to the instruction manual without notice.

# INTEX®

©2024 Intex Marketing Ltd. - Intex Development Co. Ltd. - Intex Recreation Corp. All rights reserved/Tous droits réservés/Todos los derechos reservados/Alle Rechte vorbehalten. Printed in China/Imprimé en Chine/Impreso en China/Gedruckt in China.

®™ Trademarks used in some countries of the world under license from/®™ Marques utilisées dans certains pays sous licence de/Marcas registradas utilizadas en algunos países del mundo bajo licencia de/Warenzeichen verwendet in einigen Ländern der Welt in Lizenz von/Intex Marketing Ltd. to/a/a/an Intex Development Co. Ltd., Hong Kong & Intex Recreation Corp., P.O. Box 1440, Long Beach, CA 90801 • Distributed in the European Union by/Distribué dans l'Union Européenne par/Distribuido en la unión Europea por/Vertrieb in der Europäischen Union durch/Intex Trading B.V., Ettenseweg 46, 4706 PB Roosendaal – The Netherlands • Distributed in the UK by Unites Service (UK) Limited, 21 Holborn Viaduct, London EC1A 2DY, UK.

[www.intexcorp.com](http://www.intexcorp.com)

058-\*A\*-R0-2505

## TABLE OF CONTENTS

<b>Warnings.....</b>	<b>3</b>
<b>Parts Reference.....</b>	<b>4</b>
<b>Setup Instructions.....</b>	<b>5-7</b>
<b>Maintenance.....</b>	<b>7-8</b>
<b>Pool Care and Chemicals.....</b>	<b>8</b>
<b>Long Term Storage.....</b>	<b>8</b>
<b>Troubleshooting Guide.....</b>	<b>9-10</b>
<b>Common Pool Problems.....</b>	<b>11</b>
<b>General Aquatic Safety.....</b>	<b>11</b>
<b>Limited Warranty.....</b>	<b>12</b>

**SAVE THESE INSTRUCTIONS**

# IMPORTANT SAFETY RULES

Read, Understand and Follow All Instructions Carefully Before Installing and Using this Product.

## READ AND FOLLOW ALL INSTRUCTIONS

### **WARNING**

- Always supervise children and those with disabilities.
- Children must stay away from this product and electrical cord(s).
- Children shall not play with the appliance. Cleaning and user maintenance shall not be made by children without supervision.
- This appliance can be used by persons with reduced physical, sensory or mental capabilities or lack of experience and knowledge if they have been given supervision or instruction concerning use of the appliance in a safe way and understand the hazards involved.
- Assembly and disassembly by adults only.
- Risk of electric shock. Connect this product only to a grounding type receptacle protected by a ground-fault circuit interrupter (GFCI) or residual current device (RCD). Contact a qualified electrician if you cannot verify that the receptacle is protected by a GFCI/RCD. Use a qualified electrician to install the GFCI/RCD, which has a maximum rate of 30mA. Do not use a portable residual current device (PRCD).
- Always unplug this product from the electrical outlet before removing, cleaning, servicing or making any adjustment to the product. Always disconnect the appliance from the supply before assembling, disassembling or cleaning.
- The plug must be accessible after product is installed.
- Do not bury the electrical cord. Locate the cord where it will not be damaged by lawn mowers, hedge trimmers and other equipment.
- The supply cord cannot be replaced. If the cord is damaged the appliance should be scrapped.
- To reduce the risk of electric shock, do not use extension cords, timers, plug adaptors or converter plugs to connect unit to electric supply; provide a properly located outlet.
- Do not attempt to plug in or unplug this product while standing in water or when your hands are wet.
- Keep this product more than 2m away from the pool. (for France only).
- Keep the plug of this product more than 3.5m away from the pool.
- Position this product away from the pool, so as to prevent children from climbing on it and accessing the pool.
- Do not operate this product when the pool is occupied.
- This product is for use with storable pools only. Do not use with permanently installed pools. A storable pool is constructed so that it may be readily disassembled for storage and reassembled to its original configuration.
- The appliance is intended only for household use.
- This product shall not be left outside during freezing weather conditions as it is not protected against the effect of freezing temperature.
- This product is intended to be used only for the purposes described in the manual!

**FAILURE TO FOLLOW THESE WARNINGS MAY RESULT IN PROPERTY DAMAGE, ELECTRIC SHOCK, ENTANGLEMENT OR OTHER SERIOUS INJURY OR DEATH.**

These product warnings, instructions and safety rules provided with the product represent some common risks of water recreation devices and do not cover all instances of risk and danger. Please use common sense and good judgement when enjoying any water activity.

**SAVE THESE INSTRUCTIONS**

# PARTS REFERENCE

English

58  
A

Before assembling your product, please take a few minutes to check the contents and become familiar with all the parts.

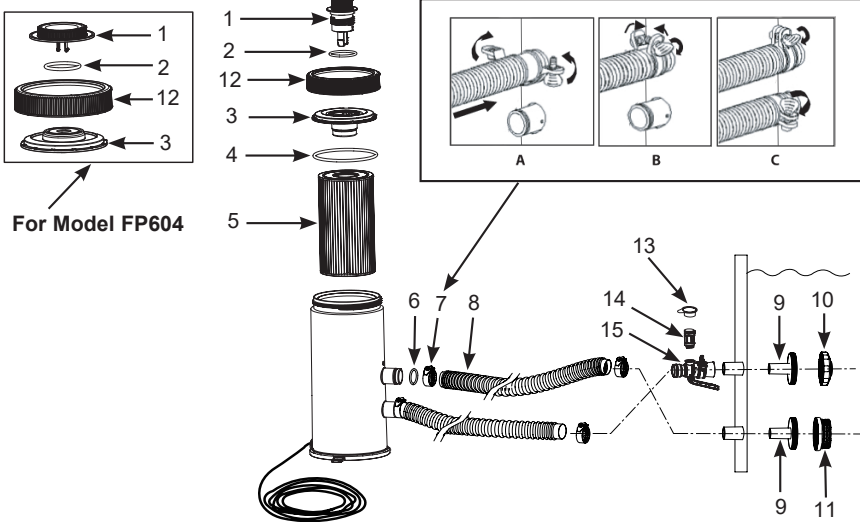

**NOTE:** Drawings for illustration purpose only. May not reflect actual product. Not to scale.

REF. NO.	DESCRIPTION	QTY.	SPARE PART NO.	
			Model FP604	Model FP638
1	AIR RELEASE VALVE	1	13410	-
2	FILTER GAUGE+AIR RELEASE VALVE	1	-	13415
3	VALVE O-RING	1	13406	13229
4	FILTER HOUSING COVER	1	13411	13414
5	COVER SEAL	1	13413	13413
6	FILTER CARTRIDGE	1	29000	29000
7	HOSE SEAL	2	10134	10134
8	HOSE CLAMP	4	11489	11489
9	HOSE	2	10399	10399
10	STRAINER CONNECTOR	2	11070	11070
11	POOL INLET JET NOZZLE	1	13162	13162
12	STRAINER GRID	1	12197	12197
13	THREADED FILTER HOUSING COLLAR	1	13412	13412
14	AIR JET VALVE CAP	1	12373	12373
15	AIR JET VALVE	1	12363	12363
	POOL INLET AIR ADAPTOR	1	12367	12368

Type of filter medium

Synthetic cartridge #29000

When ordering parts, be sure to quote the model number and part numbers. No tools are required for the assembly.

## SAVE THESE INSTRUCTIONS

Page 4

## SETUP INSTRUCTIONS

English

58  
A

Be sure you have access to water to fill the pool and chemicals for the water.

**IMPORTANT: This filter pump is shipped with the air release valve (1) open (open the air release valve if necessary). DO NOT replace the air release valve until you reach STEP #8. Failure to follow these instructions will result in air trapped inside filter housing; the motor will run dry, be noisy and malfunction.**

1. Assemble above-ground-pool first. Carefully follow the pool's installation instructions.
2. Place the filter pump the length of the hose away from the pool wall where the lower black protruding hose connection is "sticking-out". Ensure the filter pump is accessible at all time for service and maintenance.
3. Insert the nozzle union (**9 & 10**) into the upper protruding hose connections, and then attach the pool inlet air adaptor (**15**) to the upper protruding fitting. Screw the air jet valve (**14**) over the pool inlet air adaptor (**15**). Then insert the strainer union (**9 & 11**) into the lower protruding hose connections. The hoses (**8**) fit over the strainers inserted into the connections.
4. There are two hoses to be connected to the filter pump hose connections. With hose clamps (**7**), fasten one of the hoses (**8**) to the lower protruding hose connection (marked "+" on the pool liner) and to the upper pump connection (marked "+").
5. Connect the second hose to the pool inlet air adaptor (**15**) and to the lower pump connection. Make sure all the hose clamps (**7**) are tight. **NOTE:** Make sure the air jet valve (**14**) is securely tighten onto the pool inlet air adaptor (**15**) and facing up.
6. In a counter-clockwise motion unscrew the threaded filter housing collar (**12**) from the filter housing. Grasp and remove the housing cover (**3**). Check to see if a cartridge is inside the housing. If yes, replace the cover, finger tighten the housing collar (**12**) back onto the filter housing.
7. Fill the pool to a level of at least 1-2 inches above the top connection. The water will automatically flow down into the pump.
8. When water starts flowing out of the air release valve hole, screw in the air release valve back into the filter housing cover. Do not over tighten the valve. **NOTE: Venting the system is necessary for air to escape as the filter housing fills with water.**
9. Connect the filter pump to the power outlet. The filter pump is now filtering the water.

### **WARNING**

**Risk of electric shock. Connect this product only to a grounding type receptacle protected by a ground-fault circuit interrupter (GFCI) or residual current device (RCD). Contact a qualified electrician if you cannot verify that the receptacle is protected by a GFCI/RCD. Use a qualified electrician to install the GFCI/RCD, which has a maximum rate of 30mA. Do not use a portable residual current device (PRCD).**

10. Operate the filter pump until the desired water clarity is obtained.  
**NOTE:** Never put pool chemicals directly into the filter pump. This may damage the pump and void the warranty.

## SAVE THESE INSTRUCTIONS

**SETUP INSTRUCTIONS (continued)** English58  
A**⚠ WARNING**

**Position this product away from the pool, so as to prevent children from climbing on it and accessing the pool.**

**It is essential to change any damaged element or set of elements as soon as possible. Use only parts approved by the manufacturer.**

To inspect and change the filter cartridge, disconnect line cord, unscrew the pool inlet nozzle (10) and strainer grid (11) from the strainer connectors and insert the hat-like plugs into the strainer connectors before servicing the filter. After service, open the air release valve, remove the plugs, allow any air to escape through the valve before tightening the valve again and replace the pool inlet nozzle (10) and strain grid (11). The pump is now primed with water again and may be turned on.

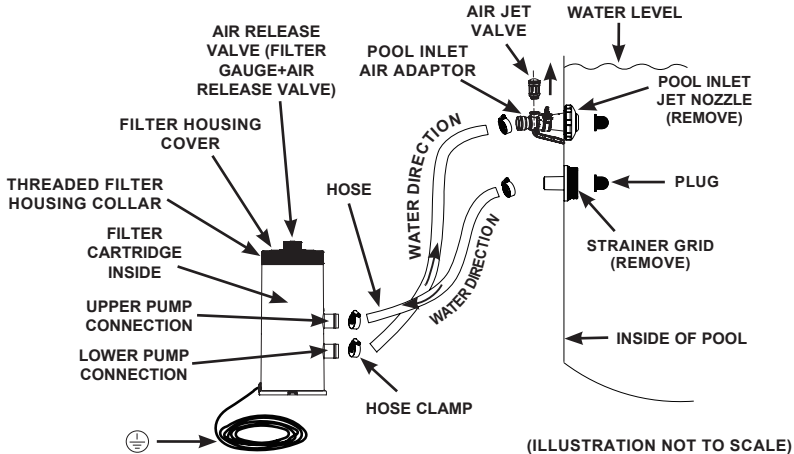

The power cord plug to the 220-240 volt electrical power source of the filter pump must be positioned more than 3.5 m away from the pool walls. Check your local authorities to determine the appropriate standard and requirements for "electrical installation of swimming pools and basins equipment". The following table is for reference only:

Country/Region	Standard Number
International	IEC 60364-7-702
France	NF C 15-100-7-702
Germany	DIN VDE 0100-702
The Netherlands	NEN 1010-702

**SAVE THESE INSTRUCTIONS**

## FILTER PUMP STATIONARY MOUNTING OPTION English

**58  
A**

Flip outward the two mounting hole flaps located under the pump base. These holes are provided because various country's regulations, especially in the European community, require the filter pump to be secured to the ground or to a base in a permanent upright position. The filter pump can be mounted on a cement base or onto a wooden structure to prevent accidental falling over. Total assembly must exceed 18kg. The drawings on the following show two possible ways of upright mounting. Lock nuts and bolts are not included.

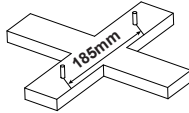
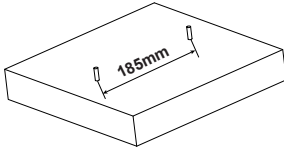
 -- (2) x M6 HEXAGON LOCK-NUTS

 -- (2) x M6 HEXAGON HEAD BOLTS

## CLEANING OR REPLACING FILTER CARTRIDGE

It is recommended that the filter cartridge be replaced at least every 2 weeks or as needed. Regularly monitor the filter clogging level.

For Model FP638:

The filter pump is equipped with a filter gauge, which indicates when to clean or replace the filter cartridge:

- Green zone: the filter cartridge is clean, no need to clean or replace.
- Yellow zone: the filter cartridge is dirty; it needs to be cleaned.
- Red zone: the filter cartridge is excessively dirty; it shall be cleaned or replaced. After cleaning or replacing the cartridge, **you must reset the filter gauge** by pressing the button under the filter gauge, see Fig 1. The filter gauge will turn to green.

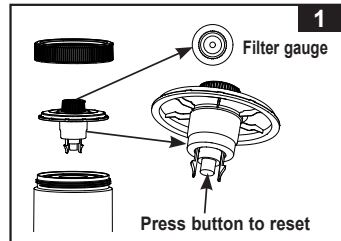

**NOTE:** To ensure a correct filter gauge reading, remove any accessories (skimmer, lights, sprayer, auto cleaner, etc) from the filtration system inlet and outlet line. See "Troubleshooting Guide" section for details.

When the pump is not running (stand-by mode) or OFF, and the filter gauge indicator is yellow or red, press the button under the filter gauge to reset it (back to green) after cleaning or replacing the filter cartridge.

The following steps provide instructions on how to clean or replace the filter cartridge.

1. Make sure filter pump is not operating. Disconnect line cord.
2. To prevent water from escaping the pool, unscrew the pool inlet nozzle (10) and strainer grid (11) from the strainer connectors and insert the hat-like plugs into the strainer connectors.
3. In a counter-clockwise motion, remove the filter housing collar (12) and threaded cover (3). Be careful not to lose the cover seal (4).
4. Remove filter cartridge (5) to clean it. The filter may be cleaned from the spray from a water hose.
5. Use judgement as to whether cartridge needs to be replaced. Only use the original Intex cartridge for replacement. See "Parts Reference" section for detail.
6. Return cartridge to filtering position.
7. Return the seal (4) and threaded cover (3) to their original positions and in a clockwise direction rescrew the housing collar (12) onto the filter housing.
8. After service, open the air release valve, remove the plugs, allow any air to escape through the valve before tightening the valve again and replace the pool inlet nozzle (10) and strainer grid (11). The pump is now primed with water again and may be turned on.
9. Check the inlet and outlet openings regularly to ensure they are not obstructed thus preventing a good filtration.
10. The disposal of any used filter media should be in accordance with applicable local regulation and legislation.

## SAVE THESE INSTRUCTIONS

## POOL CARE AND CHEMICALS

English

58  
A

- All pools require care to keep the water clear and hygienically clean. With proper chemical control, your filter will help attain this objective. Consult your pool supply dealer for instructions regarding the proper use of chlorine, algaecide and other chemical agents required for sparkling clear water.
- Keep pool chemicals away from children.
- Do not replenish chemicals in pool while pool is occupied. Skin or eye irritations could occur.
- Daily pH checking and chemical treatment of the water is very important and can not be overemphasized. Chlorine, algaecide and maintenance of proper pH levels are required when filling the pool as well as during the season. Consult your local swimming pool supply store for instructions.
- The season's first filling of the pool may have brackish water requiring extra water additives and extra filter changes. Do not allow swimming in pool until the pH level is balanced. Consult your local swimming pool supply store for instructions.
- Keep spare filter cartridges on hand. Replace cartridges every two weeks.
- Chlorinated water may damage lawns, gardens or shrubbery as children play in the pool and splash water outside the pool. Lawn areas underneath the pool liner will be destroyed. Note that some types of grass may grow through the liner.
- Filter run time depends on pool size, weather and usage level. Experiment with various run times so as to produce clean clear water.
- European standard EN16713-3 lists some additional pool water quality and water treatment information that can be found at [www.intexcorp.com/support](http://www.intexcorp.com/support).



## CAUTION

**Concentrated chlorine solutions may damage the pool liner. Always follow the chemical manufacturer's directions, and the health and hazard warnings.**

## LONG TERM STORAGE & WINTERIZATION

1. Before emptying your pool for long term storage, or relocation, be sure the water is directed towards an acceptable drain water receptacle away from the house. Check local regulations for specific directions regarding disposal of swimming pool water.
2. Now, drain the pool.
3. When the pool is empty, disconnect all pool hoses (8) from the pool and filter pump, simply reverse the set up instructions.
4. Remove the filter cartridge as shown in the Filter Cartridge Cleaning section, steps 2 thru 4.
5. Remove the nozzle and strainer unions from the pool wall. Place the wall plugs into the hose connections. Loosen clamps (7) securing the strainer connectors (9) before removal.
6. Drain water from the filter pump housing.
7. Leave filter pump pieces and hoses outside to thoroughly air dry.
8. Depending on the cartridge (5) usage, a new cartridge may be needed for next season, keep a spare available.
9. Cover the seal (4), air release valve O-ring (2) and hose seals (6) with petroleum jelly to preserve its resilience during storage.
10. Store the unit and accessories in a dry place. The storage's temperature should be controlled, between 32 degrees Fahrenheit (0 degrees Celsius) and 104 degrees Fahrenheit (40 degrees Celsius) storage location.
11. The original packing can be used for storage.

## SAVE THESE INSTRUCTIONS



# TROUBLESHOOTING GUIDE

English

58  
A

TROUBLE	CAUSE	SOLUTION
Filter motor fails to start	<ul style="list-style-type: none"> <li>The motor is not plugged in.</li> <li>The GFCI/RCD circuit breaker is tripped.</li> <li>Motor too hot and overload protection is shut off.</li> </ul>	<ul style="list-style-type: none"> <li>Filter cord must be plugged into a 3 wire outlet that is protected by a Class A Ground Fault Circuit Interrupter, or RCD.</li> <li>Reset circuit breaker. If circuit breaker trips repeatedly, your electrical system may have a defect. Turn off circuit breaker and call an electrician to correct the problem.</li> <li>Let the motor cool down.</li> </ul>
Filter doesn't clean pool	<ul style="list-style-type: none"> <li>Improper chlorine or pH levels.</li> <li>Filter cartridge is dirty.</li> <li>Damaged cartridge.</li> <li>Excessively dirty pool.</li> <li>The strainer screen is restricting the water flow.</li> </ul>	<ul style="list-style-type: none"> <li>Adjust the chlorine and pH level. Consult your local swimming pool supply stores.</li> <li>Clean or replace cartridge.</li> <li>Check the cartridge for holes. Replace if damaged.</li> <li>Operate the filter for longer periods.</li> <li>Clean the strainer screen at the inlet.</li> </ul>
Filter doesn't pump water or flow is very slow	<ul style="list-style-type: none"> <li>Clogged inlet or discharge.</li> <li>An air leak on the intake line.</li> <li>Scale or buildup on cartridge.</li> <li>Excessively dirty pool.</li> <li>Dirty filter cartridge.</li> <li>The nozzle and strainer connection are reversed.</li> <li>Pool inlet air adaptor connected to the wrong fitting.</li> </ul>	<ul style="list-style-type: none"> <li>Clear any obstructions in the intake hose by discharging it inside pool wall.</li> <li>Tighten hose clamps, check hoses for damage, check pool water level.</li> <li>Replace cartridge.</li> <li>Clean cartridge more often.</li> <li>Install the nozzle at the upper position of the pool inlet, and the strainer at the lower position of the pool outlet.</li> <li>Make sure the pool inlet air adaptor is connected to the pool inlet upper fitting.</li> </ul>
Pump doesn't work	<ul style="list-style-type: none"> <li>Low water level.</li> <li>Strainer screen plugged up.</li> <li>An air leak on the intake hose.</li> <li>Faulty motor or the impeller is jammed.</li> <li>An air lock inside the cartridge chamber.</li> </ul>	<ul style="list-style-type: none"> <li>Fill pool to correct water level.</li> <li>Clean strainer screens at pool inlet.</li> <li>Tighten hose clamps, check hose for damage.</li> <li>Clear any sticks or leaves in the intake hose.</li> <li>Open the release valve at top of pump.</li> </ul>
Top cover leaking	<ul style="list-style-type: none"> <li>O-ring missing.</li> <li>Cover or air release valve are not tight.</li> </ul>	<ul style="list-style-type: none"> <li>Remove cover &amp; check for O-ring.</li> <li>Tighten cover or valve (Manually).</li> </ul>
Hose leaking	<ul style="list-style-type: none"> <li>Hose clamps are not well-fitted.</li> <li>Hose o-ring dislodged when connecting the hose.</li> <li>Hose broken.</li> </ul>	<ul style="list-style-type: none"> <li>Tighten or change hose clamps.</li> <li>Put the o-ring back into the groove.</li> <li>Replace a new hose.</li> </ul>
Air lock	<ul style="list-style-type: none"> <li>There's air trapped in the pump housing and inlet hose.</li> </ul>	<ul style="list-style-type: none"> <li>Open air release valve, lift and lower the inlet hose until water starts to flow out of the air release valve, close air release valve.</li> </ul>
Pool inlet air adaptor / air jet valve leaking	<ul style="list-style-type: none"> <li>Hose clamps are not well-fitted.</li> <li>Air jet valve is not tight and facing up.</li> <li>Air jet valve internal seal blocked.</li> <li>Air jet valve internal seal dirty.</li> <li>Air jet valve broken.</li> </ul>	<ul style="list-style-type: none"> <li>Tighten or reinstall hose clamps.</li> <li>Tighten air jet valve and make sure it's facing up.</li> <li>Plug in the pump and run for few seconds, then unplug, repeat 3 times.</li> <li>Remove air jet valve, flush dirt out with water and replace valve back.</li> <li>Replace a new air jet valve.</li> </ul>
Small leak from air jet valve when pump is on	<ul style="list-style-type: none"> <li>Accessories attached to the water circulation line.</li> </ul>	<ul style="list-style-type: none"> <li>Remove all the accessories (such as solar mat, auto pool cleaner, LED light) from the water circulation line and place the air jet valve cap (13) over the air jet valve (14). Do not cover the air jet valve (14) with the valve cap (13) under normal situation or when the pump is operating.</li> </ul>

## SAVE THESE INSTRUCTIONS

## TROUBLESHOOTING GUIDE (continued)

### For Model FP638:

TROUBLE	CAUSE	SOLUTION
Fog or moisture inside the filter gauge window	<ul style="list-style-type: none"> <li>Condensation due to ambient temperature variation and high humidity level.</li> </ul>	<ul style="list-style-type: none"> <li>This is normal.</li> </ul>
Filter cartridge is dirty, but the indicator is in the green zone	<ul style="list-style-type: none"> <li>Inlet and outlet are closed.</li> <li>Filter cartridge not correctly installed inside the filter housing.</li> <li>Incorrect filter cartridge specification.</li> <li>Filter cartridge is broken and leaking.</li> <li>Accessories attached to the water filtration system line.</li> <li>Hoses are twisted, kinked or tangled.</li> <li>The filter gauge is broken.</li> </ul>	<ul style="list-style-type: none"> <li>Remove the black hat-like plugs from the inlet and outlet strainer connectors.</li> <li>Make sure the cartridge is installed correctly inside the filter housing and the housing cover is securely closed.</li> <li>Replace with INTEX filter cartridge.</li> <li>Replace the filter cartridge with a new one.</li> <li>Remove any accessories (skimmer, lights, water sprayer, auto cleaner, heater, sanitation, vacuum device, etc) from the filtration inlet and outlet line.</li> <li>Make sure all the hoses are fully extended.</li> <li>Replace a new filter gauge.</li> </ul>
After cleaning the cartridge, the indicator is still in the yellow zone	<ul style="list-style-type: none"> <li>Filter cartridge is not completely clean.</li> <li>Filter cartridge cannot be cleaned.</li> <li>The filter gauge is broken.</li> </ul>	<ul style="list-style-type: none"> <li>Soak and clean the cartridge thoroughly again. Use a brush to clean between the pleats.</li> <li>Replace with a new filter cartridge.</li> <li>Replace a new filter gauge.</li> </ul>
Filter cartridge seems clean, but the indicator in the red zone	<ul style="list-style-type: none"> <li>There may be algae clogged inside the filter cartridge.</li> <li>The filter gauge is broken.</li> </ul>	<ul style="list-style-type: none"> <li>Soak and clean the cartridge thoroughly. If it's still in the red zone, replace with a new filter cartridge.</li> <li>Replace a new filter gauge.</li> </ul>
Filter gauge indicator stuck in yellow or red when pump is off or after changing a new filter cartridge	<ul style="list-style-type: none"> <li>Filter gauge not reseted after cleaning or replacing the filter cartridge.</li> <li>The filter gauge is defective.</li> </ul>	<ul style="list-style-type: none"> <li>Press the button under the filter gauge to reset it (back to green) after cleaning or replacing a new cartridge.</li> <li>Replace a new filter gauge.</li> </ul>

## SAVE THESE INSTRUCTIONS

**COMMON POOL PROBLEMS**

English

**58  
A**

<b>PROBLEM</b>	<b>DESCRIPTION</b>	<b>CAUSE</b>	<b>SOLUTION</b>
ALGAE	<ul style="list-style-type: none"> <li>Greenish water.</li> <li>Green or black spots on pool liner.</li> <li>Pool liner is slippery and/or has a bad odor.</li> </ul>	<ul style="list-style-type: none"> <li>Chlorine and pH levels need adjustment.</li> </ul>	<ul style="list-style-type: none"> <li>Super chlorinate with shock treatment. Correct pH to your pool store's recommended level.</li> <li>Vacuum pool bottom.</li> <li>Maintain proper chlorine level.</li> </ul>
COLORED WATER	<ul style="list-style-type: none"> <li>Water turns blue, brown, or black when first treated with chlorine.</li> </ul>	<ul style="list-style-type: none"> <li>Copper, iron or manganese in water being oxidized by the added chlorine. This is common.</li> </ul>	<ul style="list-style-type: none"> <li>Adjust pH level to the recommended level.</li> <li>Run filter until water is clear.</li> <li>Clean cartridge frequently.</li> </ul>
FLOATING MATTER IN WATER	<ul style="list-style-type: none"> <li>Water is cloudy or milky.</li> </ul>	<ul style="list-style-type: none"> <li>"Hard water" caused by a too high pH level.</li> <li>Chlorine content is low.</li> <li>Foreign matter in water.</li> </ul>	<ul style="list-style-type: none"> <li>Correct the pH level. Check with your pool dealer for advice.</li> <li>Adjust the chlorine level.</li> <li>Clean or replace your filter.</li> </ul>
CHRONIC LOW WATER LEVEL	<ul style="list-style-type: none"> <li>Level is lower than on previous day.</li> </ul>	<ul style="list-style-type: none"> <li>Rip or hole in pool liner or hoses.</li> <li>The drain valves are loose.</li> </ul>	<ul style="list-style-type: none"> <li>Repair with a patch kit.</li> <li>Finger tighten all caps.</li> </ul>
SEDIMENT ON POOL BOTTOM	<ul style="list-style-type: none"> <li>Dirt or sand on pool floor.</li> </ul>	<ul style="list-style-type: none"> <li>Heavy use, getting in and out of pool.</li> </ul>	<ul style="list-style-type: none"> <li>Use Intex pool vacuum to clean bottom of pool.</li> </ul>
SURFACE DEBRIS	<ul style="list-style-type: none"> <li>Leaves, insects etc.</li> </ul>	<ul style="list-style-type: none"> <li>Pool too close to trees.</li> </ul>	<ul style="list-style-type: none"> <li>Use Intex pool skimmer.</li> </ul>

**IMPORTANT**

**If you continue to experience difficulty, please contact our Consumer Service Department for assistance. See separate "Authorized Service Centers" sheet.**

**GENERAL AQUATIC SAFETY**

**Water recreation is both fun and therapeutic. However, it involves inherent risks of injury and death. To reduce your risk of injury, read and follow all product, package and insert warnings and instructions. Remember, however, that product warnings, instructions and safety guidelines cover some common risks of water recreation, but do not cover all risks and or dangers.**

**For additional safeguards, also familiarize yourself with the following general guidelines as well as guidelines provided by nationally recognized Safety Organizations:**

- Demand constant supervision. A competent adult should be appointed as a "lifeguard" or water watcher, especially when children are in and around the pool.
- Learn to swim.
- Take the time to learn CPR and first aid.
- Instruct anyone who is supervising pool users about potential pool hazards and about the use of protective devices such as locked doors, barriers, etc.
- Instruct all pool users, including children what to do in case of an emergency.
- Always use common sense and good judgement when enjoying any water activity.
- Supervise, supervise, supervise.

**SAVE THESE INSTRUCTIONS**

## LIMITED WARRANTY

English

58  
A

Your Krystal Clear® Filter Pump has been manufactured using the highest quality materials and workmanship. All Intex products have been inspected and found free of defects prior to leaving the factory. This limited warranty applies only to the Krystal Clear® Filter Pump and accessories listed below.

This limited warranty is in addition to, and not a substitute for, your legal rights and remedies. To the extent that this warranty is inconsistent with any of your legal rights, they take priority. For example, consumer laws across the European Union provide statutory warranty rights in addition to the coverage you receive from this limited warranty: for information on EU-wide consumer laws, please visit the European Consumer Center website at [http://ec.europa.eu/consumers/ecc/contact\\_en/htm](http://ec.europa.eu/consumers/ecc/contact_en/htm).

The provisions of this limited warranty apply only to the original purchaser and are not transferable. This limited warranty is valid for the period noted below from the date of the initial retail purchase. Keep your original sales receipt with this document, as proof of purchase will be required and must accompany warranty claims or the limited warranty will be invalid.

Krystal Clear® Filter Pump Warranty – 2 Years

Hoses & Fittings Warranty – 180 days

If you find a manufacturing defect in the Krystal Clear® Filter Pump during the warranty periods noted above, please contact the appropriate Intex Service Center listed in the separate "Authorized Service Centers" sheet. If the item is returned as directed by the Intex Service Center, the Service Center will inspect the item and determine the validity of the claim. If the item is covered by the provisions of the warranty, the item will be repaired or replaced, with the same or comparable item (at Intex's choice) at no charge to you.

Other than this warranty, and other legal rights in your country, no further warranties are implied. To the extent possibly in your country, in no event shall Intex be liable to you or any third party for direct or consequential damages arising out of the use of your Krystal Clear® Filter Pump, or Intex or its agents' and employees' actions (including the manufacture of the product). If your country does not allow the exclusion or limitation of incidental or consequential damages, this limitation or exclusion does not apply to you.

You should note that this limited warranty does not apply in the following circumstances:

- If the Krystal Clear® Filter Pump is subject to negligence, abnormal use or application, accident, improper operation, improper voltage or current contrary to operating instructions, improper maintenance or storage;
- If the Krystal Clear® Filter Pump is subject to damage by circumstances beyond Intex's control, including but not limited to, ordinary wear and tear and damage caused by exposure to fire, flood, freezing, rain, or other external environmental forces;
- To parts and components not sold by Intex; and/or
- To unauthorized alterations, repairs or disassembly to the Krystal Clear® Filter Pump by anyone other than Intex Service Center personnel.

The costs associated with the loss of pool water, chemicals or water damage are not covered by this warranty. Injury or damage to any property or person is not covered by this warranty.

Read the owner's manual carefully and follow all instructions regarding proper operation and maintenance of your Krystal Clear® Filter Pump. Always inspect your product prior to use. This limited warranty will be void if use instructions are not followed.

## SAVE THESE INSTRUCTIONS

Français

58  
A



## IMPORTANT

Lisez et suivez attentivement toutes ces instructions avant d'installer et d'utiliser ce produit. Conserver pour une consultation ultérieure.

C530

Krystal Clear® Pompe à filtrer  
Numéro de modèle certifié FP604, 45 W

C1000

Krystal Clear® Pompe à filtrer  
Numéro de modèle certifié FP638, 99 W

220 - 240 V~, 50 Hz

Hmax 1.0 m, Hmin 0.19 m, IPX5/IPX7

Température maximum de l'eau 35 °C



A titre d'illustration uniquement.

N'oubliez pas d'essayer les autres produits de la gamme Intex : piscines hors sol, accessoires de piscine, piscines gonflables, jouets d'intérieurs gonflables, airbeds et bateaux. Ces produits sont disponibles chez les différents revendeurs ou sur notre site internet. En raison d'une politique d'amélioration continue de ses produits, Intex se réserve le droit de modifier les spécifications et l'apparence, ce qui peut entraîner des mises à jour du manuel d'instruction sans préavis.

# INTEX®

©2024 Intex Marketing Ltd. - Intex Development Co. Ltd. - Intex Recreation Corp. All rights reserved/Tous droits réservés/Todos los derechos reservados/Alle Rechte vorbehalten. Printed in China/Imprimé en Chine/Impreso en China/Gedruckt in China.

®™ Trademarks used in some countries of the world under license from/®™ Marques utilisées dans certains pays sous licence de/Marcas registradas utilizadas en algunos países del mundo bajo licencia de/Warenzeichen verwendet in einigen Ländern der Welt in Lizenz von/Intex Marketing Ltd. to/à/a/an Intex Development Co. Ltd., Hong Kong & Intex Recreation Corp., P.O. Box 1440, Long Beach, CA 90801 • Distributed in the European Union by/Distribué dans l'Union Européenne par/Distribuido en la Unión Europea por/Vertrieb in der Europäischen Union durch/Intex Trading B.V., Ettenseweg 46, 4706 PB Roosendaal – The Netherlands • Distributed in the UK by Unitec Service (UK) Limited, 21 Holborn Viaduct, London EC1A 2DY, UK.

www.intexcorp.com

MANUEL D'UTILISATION

## TABLES DES MATIERES

<b>Attention.....</b>	<b>3-4</b>
<b>Détail des pièces.....</b>	<b>5</b>
<b>Instructions de montage.....</b>	<b>6-8</b>
<b>Entretien.....</b>	<b>8-9</b>
<b>Entretien et traitements chimiques.....</b>	<b>9</b>
<b>Stockage hivernal.....</b>	<b>9</b>
<b>Guide en cas de panne.....</b>	<b>10-11</b>
<b>Résolution des problèmes habituels de la piscine.....</b>	<b>12</b>
<b>Règles de sécurité en milieu aquatique.....</b>	<b>12</b>
<b>Garantie.....</b>	<b>13</b>

**CONSERVEZ CES INSTRUCTIONS**

# CONSIGNES DE SECURITE IMPORTANTS

Lisez et suivez attentivement toutes ces instructions avant d'installer et d'utiliser ce produit.

## LISEZ ATTENTIVEMENT ET SUIVEZ TOUTES LES INSTRUCTIONS

### ATTENTION

- Surveillez toujours les personnes avec des incapacités physiques.
- Tenez les enfants éloignés de l'épurateur et des cordons électriques afin d'éviter tout risque d'enchevêtrement et d'étranglement.
- Les enfants ne doivent pas jouer avec l'appareil. Le nettoyage et l'entretien par l'utilisateur ne doivent pas être effectués par des enfants sans surveillance.
- Cet appareil peut être utilisé par des personnes dont les capacités physiques, sensorielles ou mentales sont réduites ou qui manquent d'expérience et de connaissances si elles ont reçu une supervision ou des instructions concernant l'utilisation de l'appareil en toute sécurité et si elles comprennent les risques encourus.
- Le montage et le démontage de ce produit doivent être réalisés par un adulte.
- Risque électrique. L'épurateur doit être alimenté par un transformateur de séparation des circuits ou alimenté par un circuit comportant un dispositif à courant différentiel résiduel (DDR) de fonctionnement assigné n'excédant pas 30 mA. Adressez-vous à un électricien qualifié pour faire vérifier votre installation si nécessaire. L'épurateur doit être branchée à une installation électrique conforme à la norme nationale d'installation NF C 15-100.
- Débranchez toujours l'épurateur avant de le nettoyer ou d'effectuer une quelconque manipulation. Toujours déconnecter l'appareil de l'alimentation avant de le monter, le démonter ou le nettoyer.
- La prise doit rester accessible une fois le produit installé.
- N'entrez pas le cordon électrique. Veillez cependant à ne pas l'endommager avec une tondeuse à gazon ou tout autre équipement de jardin.
- Le câble d'alimentation ne peut pas être remplacé : s'il est endommagé, l'appareil doit être mis au rebut.
- Afin de diminuer les risques électriques, nous vous recommandons de ne pas utiliser de prolongateur. Choisissez pour votre piscine un emplacement qui permette de vous brancher directement à une prise. L'appareil doit être placé de façon telle que la fiche de prise de courant soit accessible.
- Ne branchez pas l'épurateur quand la piscine est utilisée. Ne débranchez pas ce produit lorsque vos mains sont humides.
- L'épurateur doit être placé à au moins 2 mètres de la piscine.
- La prise de l'épurateur doit être située à plus de 3.50 m de la piscine.
- Eloignez toujours au maximum votre épurateur afin d'empêcher les enfants de grimper dessus pour accéder à la piscine.
- Ne branchez pas l'épurateur lorsque la piscine est utilisée.
- Cet article est destiné uniquement aux piscines démontables. Ne l'utilisez pas avec des piscines permanentes. Une piscine démontable est construite de façon à ce qu'elle puisse être démontée pour l'hivernage et réinstallée la saison suivante.
- Cet appareil est uniquement conçu pour une utilisation domestique.
- Ce produit ne doit pas être laissé à l'extérieur par temps de gel, car il n'est pas protégé contre les effets du gel.
- Cet article est destiné à être utilisé seulement pour les situations décrites dans ce manuel.

**LE NON-RESPECT DE CES INSTRUCTIONS PEUT PRODUIRE DES DEGATS MATERIELS, DES DECHARGES ELECTRIQUES, DES ACCIDENTS GRAVES OU MEME LA MORT.**

**CONSERVEZ CES INSTRUCTIONS**

# CONSIGNES DE SECURITE IMPORTANTS

Lisez et suivez attentivement toutes ces instructions avant d'installer et d'utiliser ce produit.

## ATTENTION

**AVERTISSEMENT** : Votre épurateur doit être situé à au moins 2 mètres (IPX5) / 3.5 mètres (IPX4) de votre piscine selon les exigences de la norme d'installation NF C 15-100. Demander l'avis du fabricant pour toute modification d'un ou plusieurs éléments du système de filtration.

- Risque électrique. Branchez toujours votre épurateur à une prise avec terre protégée par un disjoncteur différentiel. Adressez-vous à un électricien qualifié pour faire vérifier votre installation si nécessaire. L'épurateur doit être branché à une installation électrique conforme à la norme nationale d'installation NF C 15-100.
- Il est conseillé d'arrêter la filtration pendant les opérations de maintenance du système de filtration.
- Il est impératif de changer dans les délais les plus brefs tout élément ou ensemble d'éléments détériorés. N'utilisez que des pièces agréées par le responsable de la mise sur le marché.

Les règles de sécurité décrites dans le manuel, sur le produit et l'emballage mentionnent les risques courants liés à l'utilisation d'une piscine et ne couvrent pas toutes les situations. Faites preuve de bon sens afin de profiter au maximum de votre piscine en toute sécurité.

**CONSERVEZ CES INSTRUCTIONS**



## DETAIL DES PIÈCES

Français

58  
A

Avant d'installer votre produit, prenez quelques instants pour vérifier son contenu et vous familiariser avec chaque pièces détachées.

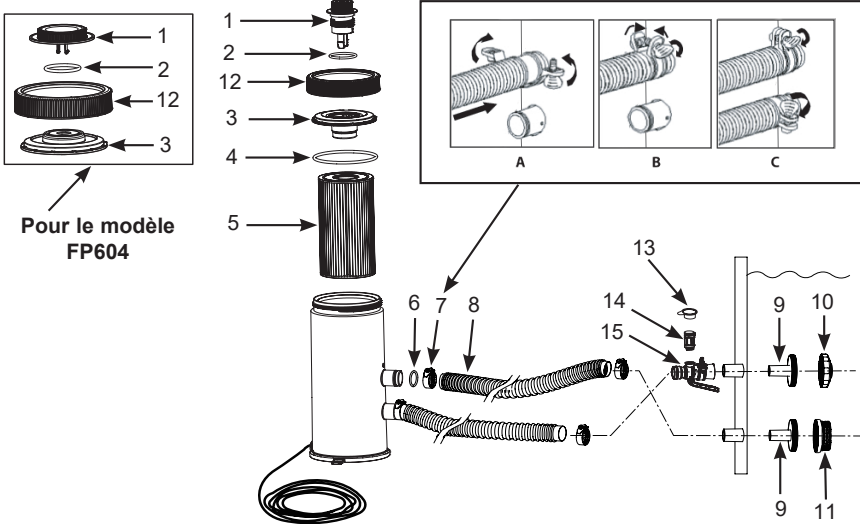

**NOTE :** Ce croquis est une simple représentation du produit. Il n'est pas à l'échelle réelle.

N°	DÉSIGNATION	QUANTITÉ	RÉFÉRENCE PIÈCE DÉTACHÉE	
			Modèle FP604	Modèle FP638
1	PURGE D'AIR	1	13410	-
	JAUGE DE FILTRE + SOUPAPE D'ÉVACUATION D'AIR	1	-	13415
2	JOINT D'ÉTANCHEITE DE LA PURGE	1	13406	13229
3	COUVERCLE DE LA CHAMBRE DE FILTRATION	1	13411	13414
4	JOINT D'ÉTANCHÉITÉ DU COUVERCLE	1	13413	13413
5	CARTOUCHE DE FILTRATION	1	29000	29000
6	JOINT D'ÉTANCHÉITÉ	2	10134	10134
7	COLLIER DE SERRAGE	4	11489	11489
8	TUYAU	2	10399	10399
9	SUPPORT DE CRÉPINE	2	11070	11070
10	BUSE D'INJECTION DE PISCINE	1	13162	13162
11	GRILLE	1	12197	12197
12	BAGUE DE SERRAGE DE LA CHAMBRE DE FILTRATION	1	13412	13412
13	BOUCHON DE VANNE À AIR	1	12373	12373
14	VANNE À AIR	1	12363	12363
15	ADAPTATEUR D'INJECTION DE PISCINE	1	12367	12368

Type de média filtrant

Cartouche synthétique #29000

Pour vos commandes de pièces, indiquez bien le modèle d'épurateur et la référence de la pièce. Aucun outil nécessaire pour le montage.

## CONSERVEZ CES INSTRUCTIONS

Page 5

## INSTRUCTIONS DE MONTAGE

Français

58  
A

Assurez-vous de disposer d'un point d'eau à proximité, pour remplir la piscine et de disposer également des produits nécessaires au traitement de l'eau.

**IMPORTANT : Votre épurateur est livré avec la purge à air (1) ouverte (ouvrez la purge à air si elle est fermée). Ne refermez pas la purge à air avant d'atteindre l'étape N°8. Si vous ne suivez pas cette instruction, il y aura de l'air dans l'épurateur, le moteur tournera alors à vide, fonctionnera mal et sera bruyant.**

- Commencez par assembler la piscine hors-sol en suivant scrupuleusement les instructions de montage.
- Placez la pompe de filtration sur la longueur du tuyau à l'écart de la paroi de la piscine, là où le raccord de tuyau inférieur noir en saillie « dépasse ». Assurez-vous que la pompe de filtration est accessible à tout moment pour l'entretien et la maintenance.
- Insérez la buse assemblée (9 et 10) dans le raccord de tuyau saillant supérieur, puis assemblez l'adaptateur d'injection de piscine (15) sur le raccord saillant supérieur. Vissez la vanne à air (14) sur l'adaptateur d'injection de la piscine (15). Ensuite insérez la crépine (9 & 11) dans la buse d'aspiration (buse la plus basse). Les tuyaux (8) s'adaptent sur les buses lorsqu'elles sont insérées dans les embouts noirs.
- Les deux tuyaux doivent être reliés à l'épurateur. Fixez-les à l'aide d'un collier de serrage (7), fixez un des tuyaux (8) de la buse de connexion de tuyau la plus basse de la piscine (marqué "+" sur la piscine) à la buse de connexion de la pompe (marqué "+").
- Raccordez le deuxième tuyau à l'adaptateur d'injection de piscine (15) et au raccord inférieur de la pompe. Vérifiez que tous les colliers de tuyau (7) sont serrés. **NOTE:** Veillez à ce que la vanne à air (14) soit solidement vissée sur l'adaptateur d'injection de piscine (15) et dirigée vers le haut.
- Dévissez le collier fileté (12) de la chambre de filtration en le tournant dans le sens inverse des aiguilles d'une montre. Retirez le couvercle (3). Vérifiez qu'il y ai une cartouche dans la chambre de filtration. Si oui, remplacez le couvercle, puis la bague de serrage (12) et serrez-la fermement.
- Remplissez la piscine jusqu'à un niveau de 5 cm environ au dessus de la grille supérieure. L'eau va automatiquement s'engager dans l'épurateur sans qu'il soit nécessaire de faire une manipulation particulière pour l'amorcer.
- Quand l'eau commence à sortir par le trou de la purge à air, vissez la purge à air par dessus le couvercle de l'épurateur. Ne serrez pas trop fort la purge à air. **NOTE : Si nécessaire, ouvrez cette purge pour libérer l'air lorsque l'épurateur se remplit d'eau.**
- Branchez votre épurateur. L'épurateur filtre maintenant l'eau.



## ATTENTION

**Risque électrique. L'épurateur doit être alimenté par un transformateur de séparation des circuits ou alimenté par un circuit comportant un dispositif à courant différentiel résiduel (DDR) de fonctionnement assigné n'exédant pas 30 mA. Adressez-vous à un électricien qualifié pour faire vérifier votre installation si nécessaire. L'épurateur doit être branché à une installation électrique conforme à la norme nationale d'installation NF C 15-100.**

- Faites fonctionner l'épurateur jusqu'à obtenir la clarté de l'eau désirée.  
**NOTE :** Ne jamais mettre de produits chimiques directement dans la filtration. Cela peut endommager la pompe et annuler la garantie.

## CONSERVEZ CES INSTRUCTIONS

## INSTRUCTIONS DE MONTAGE (suite) Français

58  
A**! ATTENTION**

**Eloignez toujours au maximum votre épurateur afin d'empêcher les enfants de grimper dessus pour accéder à la piscine.**

Il est essentiel de remplacer dès que possible toute pièce endommagée ou ensemble de pièces. Utilisez uniquement les pièces fournies par le fabricant.

Pour vérifier l'état de votre cartouche ou pour la changer, débranchez le cordon d'alimentation électrique, dévissez la buse orientable (10), la crépine (11) et insérez les bouchons noirs à l'intérieur des buses avant toute intervention sur l'épurateur. Après chaque intervention sur votre épurateur, ouvrez la purge à air, ôtez les bouchons noirs, videz l'air présent dans le circuit avant de replacer la buse orientable (10) et la crépine (11). Le circuit est alors en eau et prêt à fonctionner.

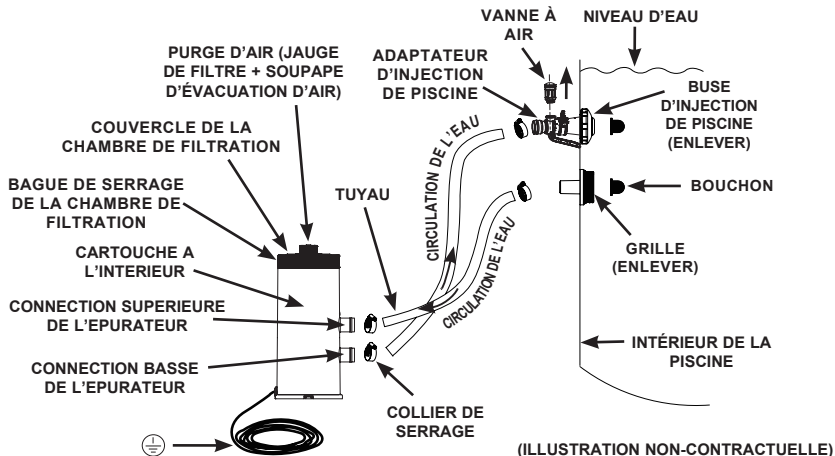

Le cordon électrique de l'épurateur vers la source d'alimentation en 220-240 volts doit être installé à plus de 3.5m des parois de la piscine. Renseignez-vous auprès des autorités locales afin d'être conforme aux normes et aux exigences relatives à « l'installation électrique de piscine et d'équipements de bassins ». Le tableau suivant est à titre indicatif :

Pays/ Région	Numéro de la Norme
International	IEC 60364-7-702
France	NF C 15-100-7-702
Allemagne	DIN VDE 0100-702
Pays-Bas	NEN 1010-702

**CONSERVEZ CES INSTRUCTIONS**

## RECOMMANDATIONS DE FIXATION

Français

58  
A

Faites basculer vers l'extérieur les deux rabats des trous de montage situés sous la base de la pompe. Ces orifices permettent de fixer l'épurateur au sol, comme certaines législations l'exigent, en particulier dans la Communauté Européenne.

L'épurateur doit être fixé sur une surface en ciment ou en bois afin d'éviter tout risque de basculement. Le poids de l'ensemble doit être supérieur à 18Kg. Les schémas ci-dessous présentent 2 possibilités de montage. Les contre-écrous et les boulons ne sont pas inclus.

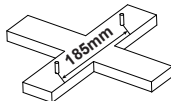
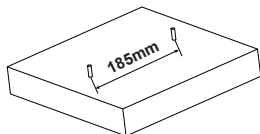

☉ -- (2) x M6 ECROU AUTOBLOQUANT HEXAGONAL

🔩 -- (2) x M6 BOULON À TÊTE HEXAGONALE

## NETTOYAGE DE LA CARTOUCHE

**Il est recommandé de remplacer la cartouche de filtration au moins toutes les 2 semaines.**

**Contrôler régulièrement le niveau de colmatage du filtre.**

**Pour le modèle FP638 :**

La pompe de filtration est équipée d'une jauge de filtre, qui indique quand nettoyer ou remplacer la cartouche filtrante :

- Zone verte : la cartouche filtrante est propre, nettoyage ou remplacement inutile.
- Zone jaune : la cartouche filtrante est sale ; elle doit être nettoyée.
- Zone rouge : la cartouche filtrante est excessivement sale ; elle doit être nettoyée ou remplacée. Après avoir nettoyé ou remplacé la cartouche, vous devez réinitialiser la jauge du filtre en appuyant sur le bouton situé sous la jauge du filtre (voir le schéma 1). La jauge du filtre devient verte.

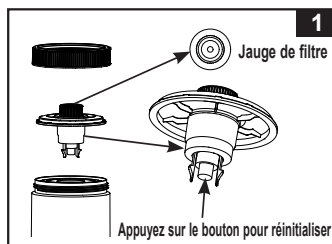

**NOTE :** Pour garantir une lecture correcte de la jauge de filtre, retirez les accessoires (écumeur, lumières, pulvérisateur, dispositif de nettoyage automatique, etc) de la conduite d'entrée et de sortie du système de filtration. Consultez la section « Guide de dépannage » pour plus de détails.

Lorsque la pompe ne fonctionne pas (mode veille) ou qu'elle est éteinte et que l'indicateur de la jauge du filtre est jaune ou rouge, appuyez sur le bouton situé sous la jauge du filtre pour la réinitialiser (retour au vert) après le nettoyage ou le remplacement de la cartouche filtrante.

Les étapes suivantes fournissent des instructions pour nettoyer ou remplacer la cartouche filtrante.

1. Assurez-vous que l'épurateur ne soit pas en marche. Débranchez le cordon d'alimentation électrique.
2. Pour empêcher l'eau de s'échapper de la piscine, dévissez les crépines puis insérez les bouchons noirs dans les buses.
3. Dans le sens inverse des aiguilles d'une montre, dévisser la bague de serrage de la chambre de filtration (12) et le couvercle de la chambre de filtration (3). Faites attention de ne pas perdre le joint caoutchouc (4).
4. Sortez la cartouche (5). Nettoyez la cartouche avec un jet d'eau sous pression et une petite brosse (brosse à dent par exemple) en frottant jusqu'au fond des plis.
5. Pour un bon fonctionnement de l'épurateur, la cartouche doit être remplacée toutes les deux semaines environ (cette moyenne peut varier en fonction de la fréquence d'utilisation et de la qualité de votre eau). Utilisez une cartouche fournie ou spécifiée par le fabricant. Voir le détail des pièces pour plus de précisions.
6. Remettez la cartouche (5) en position.
7. Remettez le joint (4) et le couvercle de la chambre de filtration (3) dans leur position initiale et revissez la bague de serrage (12) dans le sens des aiguilles d'une montre sur la chambre de filtration.
8. Après chaque intervention sur votre épurateur, ouvrez la purge à air, ôtez les bouchons noirs, videz l'air présent dans le circuit avant de replacer la buse orientable (10) et la crépine (11). Le circuit est alors en eau et prêt à fonctionner.
9. Vérifiez l'aspiration et le refoulement régulièrement pour vous assurer qu'ils ne soient pas obstrués empêchant ainsi une bonne aspiration.
10. L'élimination des médias usés doit être en conformité avec la réglementation locale en vigueur.

## CONSERVEZ CES INSTRUCTIONS

## ENTRETIEN ET PRODUITS CHIMIQUES

Français

58  
A

- Les eaux de piscine doivent être régulièrement entretenues. Votre filtre et un contrôle chimique approprié vous permettront de maintenir un bon niveau d'hygiène. Renseignez-vous auprès de votre revendeur pour choisir vos chlores, produits anti algues et autres.
- Maintenez les produits chimiques hors de portée des enfants.
- Ne versez jamais de produits chimiques dans la piscine quand elle est occupée. Ces produits peuvent provoquer des irritations de la peau ou des yeux.
- Le contrôle du pH et le traitement de votre eau doivent être effectués chaque jour. L'ajout de chlore, de produits anti algues et la surveillance du pH sont nécessaires aussi bien lors du remplissage de la piscine que régulièrement durant la période d'utilisation.
- Votre eau peut devenir saumâtre. Ne vous baignez jamais dans une eau dont le pH n'est pas correct. Consultez votre revendeur.
- Ayez à disposition des cartouches de remplacement. Remplacez votre cartouche toutes les 2 semaines.
- Vos enfants vont probablement éclabousser et asperger le sol. Sachez que le chlore peut endommager votre pelouse. Pensez-y au moment de l'installation de votre piscine. Sachez que certaines herbes peuvent pousser sous le liner et l'endommager.
- La durée de fonctionnement de votre épurateur dépend de la taille de votre piscine, de la météo et du temps d'utilisation. Faites varier le temps de fonctionnement afin de trouver le bon temps de fonctionnement.
- La norme européenne EN16713-3 répertorie des informations supplémentaires sur la qualité de l'eau de la piscine et le traitement que vous pouvez trouver sur : [www.intexcorp.com/support](http://www.intexcorp.com/support).



## ATTENTION

**Une trop forte concentration de chlore peut endommager le liner de votre piscine. Suivez toujours les recommandations des fabricants de produits chimiques, dangers pour la santé et avertissements de danger.**

## STOCKAGE LONGUE DURÉE & HIVERNAGE

1. Avant de vider votre piscine pour l'hivernage ou pour la déplacer, assurez-vous que l'eau sera dirigée vers un endroit non risqué, loin des habitations. Prenez connaissance des réglementations locales qui concernent les dispositions à prendre pour l'eau des piscines.
2. Maintenant videz la piscine.
3. Videz la piscine et débranchez tous les tuyaux (8) de la piscine et de l'épurateur, effectuez simplement les instructions de montage dans le sens inverse.
4. Retirez la cartouche comme expliqué dans la partie 'Nettoyage de la cartouche', étape 2 à 4.
5. Otez les supports de crépines. Placez les bouchons. Détachez les colliers de serrage (7) montés sur les buses de connexion avant la désinstallation.
6. Videz complètement l'eau du boîtier de l'épurateur.
7. Laissez les différentes parties de la pompe et les tuyaux à l'extérieur afin de les faire sécher parfaitement à l'air.
8. En fonction de sa durée d'utilisation, il est peut être nécessaire de changer la cartouche du filtre. Assurez-vous d'en avoir une de rechange pour une prochaine utilisation.
9. Pour entretenir le joint (4), le joint d'étanchéité de la purge (2) et les joints d'étanchéité des tuyaux (6), recouvrez-les de vaseline.
10. Stockez l'appareil et les accessoires dans un endroit sec, avec une température comprise entre 0°C et 40°C.
11. L'emballage d'origine peut être utilisé pour le stockage.

## CONSERVEZ CES INSTRUCTIONS

## GUIDE EN CAS DE PANNE

Français

58  
A

INCIDENT	VÉRIFICATIONS	SOLUTIONS POSSIBLES
L'épurateur ne démarre pas	<ul style="list-style-type: none"> <li>Est il correctement branché à la prise.</li> <li>Installation disjonctée.</li> <li>Le moteur est trop chaud et la protection contre les surcharges est arrêtée.</li> </ul>	<ul style="list-style-type: none"> <li>L'épurateur doit être relié à une prise de terre protégée par un différentiel.</li> <li>Enclenchez le disjoncteur.</li> <li>Laissez refroidir le moteur.</li> </ul>
L'épurateur ne nettoie pas	<ul style="list-style-type: none"> <li>Niveaux de chlore ou pH incorrects.</li> <li>Cartouche sale.</li> <li>Cartouche endommagée.</li> <li>Eau trop sale.</li> <li>La grille ralentit le débit.</li> </ul>	<ul style="list-style-type: none"> <li>Ajustez les niveaux de chlore et le pH. Prenez conseil auprès de votre vendeur de produits de traitement.</li> <li>Nettoyez ou remplacez la cartouche.</li> <li>Vérifiez qu'il n'y a pas de trou dans la cartouche. Changez-la si nécessaire.</li> <li>Faites fonctionner votre épurateur plus longtemps.</li> <li>Nettoyez la grille de la buse d'aspiration.</li> </ul>
L'épurateur ne pompe pas ou trop lentement	<ul style="list-style-type: none"> <li>Tuyau d'aspiration ou de refoulement bouchés.</li> <li>Fuite d'air sur la ligne d'aspiration.</li> <li>Cartouche entartrée.</li> <li>Piscine excessivement sale.</li> <li>Cartouche encrassée.</li> <li>L'aspiration et le refoulement ont été inversés.</li> <li>L'adaptateur d'injection de piscine est assemblé sur le mauvais raccord.</li> </ul>	<ul style="list-style-type: none"> <li>Débouchez les tuyaux.</li> <li>Vérifiez les colliers, inspectez les tuyaux et vérifiez le niveau d'eau dans la piscine.</li> <li>Remplacez la cartouche.</li> <li>Nettoyez plus fréquemment la cartouche.</li> <li>Installez la buse sur le refoulement et la crépine sur l'aspiration.</li> <li>Vérifiez que l'adaptateur d'injection de piscine est assemblé sur le raccord supérieur d'injection de la piscine.</li> </ul>
L'épurateur ne fonctionne pas	<ul style="list-style-type: none"> <li>Niveau d'eau trop bas.</li> <li>Grille obstruée.</li> <li>Fuite d'air sur la ligne d'aspiration.</li> <li>Moteur défectueux ou hélice bloquée.</li> <li>Epurateur désamorçé.</li> </ul>	<ul style="list-style-type: none"> <li>Remettez la piscine à niveau.</li> <li>Vérifiez la grille à l'arrivée d'eau.</li> <li>Resserrez les bagues et vérifiez l'état des tuyaux.</li> <li>Vérifiez l'admission et enlevez si nécessaire tout objet qui pourrait l'obstruer, (feuilles, branches...)</li> <li>Ouvrez la purge d'air.</li> </ul>
Fuite au niveau du couvercle	<ul style="list-style-type: none"> <li>Absence de joint.</li> <li>La couverture ou la valve ne sont pas bien fermées.</li> </ul>	<ul style="list-style-type: none"> <li>Enlevez le couvercle et vérifiez le joint.</li> <li>Resserrez la couverture ou la valve (manuellement).</li> </ul>
Fuite au niveau du tuyau	<ul style="list-style-type: none"> <li>Les colliers de serrage des tuyaux ne sont pas bien ajustés.</li> <li>Le joint du tuyau se délorge lors de la connexion.</li> <li>Le tuyau est cassé.</li> </ul>	<ul style="list-style-type: none"> <li>Resserrez ou changez les colliers.</li> <li>Repositionnez le joint sur la rainure.</li> <li>Remplacez avec un nouveau tuyau.</li> </ul>
Désamorçage	<ul style="list-style-type: none"> <li>Air retenu dans la chambre de pompe et dans le tuyau d'aspiration.</li> </ul>	<ul style="list-style-type: none"> <li>Dévissez la purge à air, levez et baissez le tuyau d'aspiration jusqu'à ce que l'eau s'écoule par la purge à air puis refermez la purge à air.</li> </ul>
Fuite de l'adaptateur d'injection de piscine /de la vanne à air	<ul style="list-style-type: none"> <li>Les colliers de serrage des tuyaux ne sont pas bien ajustés.</li> <li>La vanne à air n'est pas hermétique et dirigée vers le haut.</li> <li>Le joint interne de la vanne à air est bloqué.</li> <li>Le joint interne de la vanne à air est sale.</li> <li>La vanne à air est cassée.</li> </ul>	<ul style="list-style-type: none"> <li>Resserrez ou changez les colliers.</li> <li>Serrez la vanne à air en veillant à ce qu'elle soit dirigée vers le haut.</li> <li>Branchez la pompe et laissez-la fonctionner quelques secondes, puis débranchez-la. Répétez cette procédure 3 fois.</li> <li>Démontez la vanne à air, éliminez les saletés avec de l'eau, puis réassemblez la vanne.</li> <li>Changez la vanne à air par une neuve.</li> </ul>
Petite fuite de la valve du jet d'air lorsque la pompe est en marche	<ul style="list-style-type: none"> <li>Accessoires fixés à la conduite de circulation d'eau.</li> </ul>	<ul style="list-style-type: none"> <li>Retirez tous les accessoires (tels que le tapis solaire, le dispositif de nettoyage automatique de la piscine, l'éclairage LED) du conduit de circulation d'eau et placez le capuchon de la valve de jet d'air (13) sur la valve de jet d'air (14). Ne couvrez pas la valve de jet d'air (14) avec le capuchon de la valve (13) dans des conditions normales ou lorsque la pompe fonctionne.</li> </ul>

CONSERVEZ CES INSTRUCTIONS

## GUIDE EN CAS DE PANNE (suite)

Pour le modèle FP638 :

INCIDENT	VÉRIFICATIONS	SOLUTIONS POSSIBLES
Buée ou humidité à l'intérieur de la vitre de la jauge de filtre	<ul style="list-style-type: none"> <li>• Condensation due à la variation de température ambiante et au niveau élevé d'humidité.</li> </ul>	<ul style="list-style-type: none"> <li>• Ce phénomène est normal.</li> </ul>
La cartouche filtrante est sale, mais l'indicateur est dans la zone verte	<ul style="list-style-type: none"> <li>• L'entrée et la sortie sont fermées.</li> <li>• Cartouche filtrante non installée correctement dans le boîtier du filtre.</li> <li>• Spécification incorrecte de la cartouche filtrante.</li> <li>• La cartouche filtrante est cassée et fuit.</li> <li>• Accessoires fixés à la conduite du système de filtration d'eau.</li> <li>• Les tuyaux sont tordus, coudés ou enchevêtrés.</li> <li>• La jauge de filtre est cassée.</li> </ul>	<ul style="list-style-type: none"> <li>• Retirez les bouchons noirs en forme de chapeau des connecteurs des crépines d'entrée et de sortie.</li> <li>• Assurez-vous que la cartouche est installée correctement dans le boîtier du filtre et que le couvercle du boîtier est bien fermé.</li> <li>• Remplacez-la par une cartouche filtrante INTEX.</li> <li>• Remplacez la cartouche filtrante par un élément neuf.</li> <li>• Retirez les accessoires (écumeur, lumières, pulvérisateur d'eau, dispositif de nettoyage automatique, chauffage, assainissement, dispositif d'aspiration, etc) de la conduite d'entrée et de sortie de filtration.</li> <li>• Assurez-vous que tous les tuyaux sont complètement déployés.</li> <li>• Remplacez la jauge de filtre par un élément neuf.</li> </ul>
Après avoir nettoyé la cartouche, l'indicateur est toujours dans la zone jaune	<ul style="list-style-type: none"> <li>• La cartouche filtrante n'est pas complètement propre.</li> <li>• La cartouche filtrante ne peut pas être nettoyée.</li> <li>• La jauge de filtre est cassée.</li> </ul>	<ul style="list-style-type: none"> <li>• Faites tremper et nettoyez soigneusement la cartouche à nouveau. Utilisez une brosse pour nettoyer entre les plis.</li> <li>• Remplacez-la par une cartouche filtrante neuve.</li> <li>• Remplacez la jauge de filtre par un élément neuf.</li> </ul>
La cartouche filtrante semble propre, mais l'indicateur est dans la zone rouge	<ul style="list-style-type: none"> <li>• Des algues peuvent être coincées dans la cartouche filtrante.</li> <li>• La jauge de filtre est cassée.</li> </ul>	<ul style="list-style-type: none"> <li>• Faites tremper et nettoyez soigneusement la cartouche. Si elle est toujours dans la zone rouge, remplacez-la par une cartouche filtrante neuve.</li> <li>• Remplacez la jauge de filtre par un élément neuf.</li> </ul>
L'indicateur de la jauge du filtre est bloqué en jaune ou en rouge lorsque la pompe est à l'arrêt ou après le remplacement d'une nouvelle cartouche filtrante	<ul style="list-style-type: none"> <li>• La jauge du filtre n'est pas réinitialisée après le nettoyage ou le remplacement de la cartouche filtrante.</li> <li>• La jauge du filtre est défectueuse.</li> </ul>	<ul style="list-style-type: none"> <li>• Appuyez sur le bouton situé sous la jauge du filtre pour la réinitialiser (retour au vert) après le nettoyage ou le remplacement d'une nouvelle cartouche.</li> <li>• Remplacez la jauge de filtre par un élément neuf.</li> </ul>

## CONSERVEZ CES INSTRUCTIONS

**L'EAU DE VOTRE PISCINE**

Français

**58  
A**

PROBLEME	DÉSIGNATION	CAUSE	SOLUTION
ALGUES	<ul style="list-style-type: none"> <li>Eau verdâtre</li> <li>Points noirs ou verts sur le liner.</li> <li>Le liner est glissant et/ou a une mauvaise odeur.</li> </ul>	<ul style="list-style-type: none"> <li>Le niveau de chlore et de pH ont besoin d'être ajustés.</li> </ul>	<ul style="list-style-type: none"> <li>Effectuez un traitement chlore choc. Corrigez le niveau de pH selon les instructions du fabricant de produits chimiques.</li> <li>Nettoyez soigneusement les tâches à la brosse.</li> <li>Maintenez constamment un niveau de chlore correct.</li> </ul>
EAU COLOREE	<ul style="list-style-type: none"> <li>Lors du premier traitement au chlore, l'eau devient bleue, brune ou noire.</li> </ul>	<ul style="list-style-type: none"> <li>Du cuivre, du fer ou du manganèse de l'eau ont été oxydés par le chlore. Problème courant.</li> </ul>	<ul style="list-style-type: none"> <li>Ajustez le niveau de pH et de chlore.</li> <li>Faites fonctionner l'épurateur jusqu'à ce que l'eau soit claire.</li> <li>Remplacez la cartouche régulièrement.</li> </ul>
EAU BLANCHATRE	<ul style="list-style-type: none"> <li>L'eau a une apparence laiteuse.</li> </ul>	<ul style="list-style-type: none"> <li>Une eau trop dure - causé par un pH trop élevé.</li> <li>Niveau de chlore trop faible.</li> <li>Matières en suspension.</li> </ul>	<ul style="list-style-type: none"> <li>Corrigez le pH. Consultez un spécialiste pour un traitement de l'eau.</li> <li>Corrigez le niveau de chlore.</li> <li>Nettoyez ou remplacez votre cartouche.</li> </ul>
NIVEAU D'EAU TROP BAS	<ul style="list-style-type: none"> <li>Chaque matin, le niveau d'eau est anormalement bas.</li> </ul>	<ul style="list-style-type: none"> <li>Déchirure ou trou dans le liner ou dans les tuyaux.</li> <li>Les valves de vidange sont usées.</li> </ul>	<ul style="list-style-type: none"> <li>Réparez avec le kit de réparation.</li> <li>Resserrez manuellement bonde de vidange et tuyaux.</li> </ul>
DEPOTS DANS LE FOND DE LA PISCINE	<ul style="list-style-type: none"> <li>Impuretés ou sable dans le fond de la piscine.</li> </ul>	<ul style="list-style-type: none"> <li>Entrées et sorties incrustées dans la piscine sans pédiluve.</li> </ul>	<ul style="list-style-type: none"> <li>Utilisez l'aspirateur de piscine INTEX pour nettoyer le fond de la piscine.</li> </ul>
MATIERES EN SUSPENSION DANS L'EAU	<ul style="list-style-type: none"> <li>Feuilles, insectes...</li> </ul>	<ul style="list-style-type: none"> <li>Piscine trop proche d'arbres.</li> </ul>	<ul style="list-style-type: none"> <li>Utilisez le skimmer de surface Intex.</li> </ul>

**IMPORTANT**

**Pour tout complément d'information, contactez votre service consommateur. Voir document « Services Consommateurs agréés » ci-joint.**

**RÈGLES DE SÉCURITÉ EN MILIEU AQUATIQUE**

**Les loisirs nautiques sont à la fois amusants et relaxants. Cependant, ils représentent des risques de blessures et de mort. Afin de réduire ces risques, lisez et suivez toutes les instructions présentes sur les produits, les emballages et les notices. Soyez conscient que les instructions et mises en garde couvrent les risques les plus communs mais d'autres existent.**

**Pour plus de sécurité, familiarisez-vous avec les mises en garde suivantes ainsi qu'à celles propres à chaque organisation nationale :**

- Demandez lui une surveillance constante. Un adulte compétent doit être désigné comme "maître nageur" ou surveillant de baignade, surtout quand des enfants sont dans ou autour de la piscine.
- Apprenez à nager.
- Prenez le temps d'apprendre les premiers gestes de secours.
- N'hésitez pas à informer toute personne en charge de la surveillance de la baignade de l'existence de système de sécurité tels que les barrières, portes verrouillées....
- Informez tout les utilisateurs de la piscine, les enfants inclus des procédures d'urgence.
- Faites preuve de bon sens et de raison lors d'activités nautiques.
- Surveillez, surveillez, surveillez.

**CONSERVEZ CES INSTRUCTIONS**



# GARANTIE LIMITÉE

Français

58  
A

Votre Krystal Clear® épurateur a été fabriqué en utilisant des matériaux ainsi qu'une technologie de la plus haute qualité. Tous les produits Intex ont été inspectés et sont exempts de vices de fabrication. La garantie s'applique uniquement sur l'épurateur et sur les accessoires listés ci-dessous.

Cette garantie limitée est en complément, et non en remplacement, de la garantie légale. Dans les cas où cette garantie serait en contradiction avec vos droits locaux, ces derniers restent prioritaires. Par exemple, les lois Européennes apportent des droits statutaires complémentaires à ceux offerts par la garantie limitée. Pour plus d'informations, consultez le site Internet Européen : [http://ec.europa.eu/consumers/eccc/contact\\_en.htm](http://ec.europa.eu/consumers/eccc/contact_en.htm).

Les dispositions de cette garantie limitée s'appliquent seulement au premier acheteur. Cette garantie limitée n'est pas transférable. La période de garantie est valable pour la durée indiquée ci-dessous, à partir de la date d'achat initiale. Conservez l'original du ticket de caisse avec ce manuel, car une preuve d'achat sera exigée et devra accompagner les réclamations; dans le cas contraire, la garantie limitée n'est pas valide.

Epurateur à cartouche – Garantie 2 ans

Tuyaux et raccords – 180 jours

Si un défaut de fabrication apparaît dans la période ci-dessous, merci de contacter le Service Consommateur Intex approprié listé dans le document « Services Consommateurs agréés » ci-joint. Si vous retournez l'article défectueux comme le bureau SAV vous l'aura indiqué, le Service après-vente inspectera l'article et vérifiera la validité de la réclamation. Si l'article est couvert par les termes de la garantie, le produit sera réparé ou échangé avec un produit similaire (de notre choix) sans frais de votre part.

Aucune garantie complémentaire (autre que légale) ne sera appliquée. En aucun cas INTEX, ses agents et/ou employés ne sauront être tenus responsables des dommages directs ou indirects résultant de l'utilisation du Krystal Clear® épurateur (y compris la fabrication du produit). Certains pays ou certaines juridictions n'autorisent pas l'exclusion ou la limitation des dommages impliqués ou accessoires, les limitations ou exclusions ci-dessus ne s'appliquent donc peut-être pas à vous.

Cette garantie limitée ne s'applique pas dans les circonstances suivantes :

- Si le Krystal Clear® épurateur est l'objet de négligences, d'une utilisation anormale, d'un accident, d'un mauvais fonctionnement, d'une tension incorrecte ou contraire aux consignes d'utilisation, d'entretien ou d'entreposage;
- Si le Krystal Clear® épurateur est soumis à des dégâts par des circonstances indépendantes de la volonté d'INTEX, y compris mais sans s'y limiter, l'usure normale et les dommages causés par exposition au feu, au gel, à la pluie, à une inondation ou à tout autre facteur environnemental externe;
- Pour les pièces et composants non vendus par INTEX; et/ ou
- Les modifications non autorisées, les réparations ou le démontage du Krystal Clear® épurateur par une personne autre que le personnel des centres SAV INTEX.

Les coûts résultant de la perte d'eau de la piscine, les dégâts causés par les produits de traitement chimique ou l'eau ne sont pas couverts par cette garantie. Les blessures ou les dégâts matériels ne sont en aucun cas couverts par cette garantie.

Lisez attentivement ce manuel et suivez toutes les instructions concernant la bonne utilisation et l'entretien de votre Krystal Clear® épurateur. Veillez à toujours vérifier votre équipement avant chaque utilisation. La garantie peut être annulée si les instructions ne sont pas suivies.



## CONSERVEZ CES INSTRUCTIONS

Español

58  
A

## NORMAS IMPORTANTES DE SEGURIDAD

Lea atentamente, comprenda y siga todas las instrucciones antes de instalar y usar este producto. Conserve para futuras referencias.

C530

Krystal Clear® Bomba de filtrado  
Número de modelo certificado FP604, 45 W

C1000

Krystal Clear® Bomba de filtrado  
Número de modelo certificado FP638, 99 W

220 - 240 V~, 50 Hz

Hmax 1.0 m, Hmin 0.19 m, IPX5/IPX7

Temperatura máxima del agua 35



Es una ilustración.

No se olvide de probar otros productos Intex: piscinas, accesorios para piscinas, piscinas inflables, juguetes, camas de aire y barcas están disponibles en nuestros distribuidores o visitando nuestra página web. Debido a una política de mejora continua de producto, Intex se reserva el derecho a modificar las especificaciones y la apariencia, lo cual puede implicar cambios en el manual de instrucciones, sin previo aviso.

# INTEX®

©2024 Intex Marketing Ltd. - Intex Development Co. Ltd. - Intex Recreation Corp. All rights reserved/Tous droits réservés/Todos los derechos reservados/Alle Rechte vorbehalten. Printed in China/Imprimé en Chine/Impreso en China/Gedruckt in China.

®™ Trademarks used in some countries of the world under license from/®™ Marques utilisées dans certains pays sous licence de/Marcas registradas utilizadas en algunos países del mundo bajo licencia de/Warenzeichen verwendet in einigen Ländern der Welt in Lizenz von/Intex Marketing Ltd. to/à/a/an Intex Development Co. Ltd., Hong Kong & Intex Recreation Corp., P.O. Box 1440, Long Beach, CA 90801 • Distributed in the European Union by/Distribué dans l'Union Européenne par/Distribuido en la unión Europea por/Vertrieb in der Europäischen Union durch/Intex Trading B.V., Ettenseweg 46, 4706 PB Roosendaal - The Netherlands • Distributed in the UK by Unitec Service (UK) Limited, 21 Holborn Viaduct, London EC1A 2DY, UK.

www.intexcorp.com

MANUAL DEL PROPIETARIO

## TABLA DE CONTENIDOS

<b>Advertencias.....</b>	<b>3</b>
<b>Referencia de piezas.....</b>	<b>4</b>
<b>Instrucciones de instalación.....</b>	<b>5-7</b>
<b>Mantenimiento.....</b>	<b>7-8</b>
<b>Cuidados de la piscina y productos químicos.....</b>	<b>8</b>
<b>Almacenamiento prolongado.....</b>	<b>8</b>
<b>Resolución de problemas.....</b>	<b>9-10</b>
<b>Problemas de piscinas más comunes.....</b>	<b>11</b>
<b>Seguridad acuática.....</b>	<b>11</b>
<b>Garantía limitada.....</b>	<b>12</b>

**GUARDE ESTAS INSTRUCCIONES**

# NORMAS IMPORTANTES DE SEGURIDAD

Lea, comprenda y siga todas las instrucciones cuidadosamente antes de instalar y utilizar este producto.

## LEA Y SIGA TODAS LAS INSTRUCCIONES

### ⚠ ADVERTENCIA

- Vigile siempre a los niños y a las personas discapacitadas.
- Los niños deberán estar alejados de la bomba de filtrado y del cable para evitar que se tropiecen o que se estrangulen.
- Los niños no deben jugar con el aparato. La limpieza y el mantenimiento no deben ser realizados por niños sin supervisión.
- Este aparato puede ser utilizado por personas con discapacidades físicas, sensoriales o mentales, o con falta de experiencia y conocimientos, si han recibido supervisión o instrucciones sobre el uso del aparato de forma segura y comprenden los peligros que conlleva.
- El montaje y desmontaje solo debe ser realizado por adultos.
- Riesgo de descarga eléctrica. Conecte este producto únicamente a un enchufe protegido por un interruptor de toma tierra (GFCI) o a un disyuntor diferencial (RCD). En caso de que no pueda verificar si su toma de corriente está protegida consulte a un electricista cualificado. Para instalar la protección RCD o GFCI consulte a un electricista cualificado, corriente máxima de 30mA. No utilice un dispositivo diferencial residual portátil (PRCD).
- Siempre desconecte el aparato de la corriente eléctrica antes de trasladarlo, limpiarlo, ponerlo en marcha o hacerle cualquier ajuste. Asegúrese de desconectar la fuente de alimentación del equipo antes de ensamblarlo, desmontarlo o limpiarlo.
- El enchufe debe estar accesible después de que la piscina se instale.
- No entierre el cable eléctrico. Ponga el cable donde no lo puedan dañar con cortacéspedes o cualquier otra herramienta.
- El enchufe del cable corriente no puede ser sustituido. Si el cable se daña, se debe tirar el aparato a los contenedores indicados para tal fin.
- Para reducir el riesgo de una descarga eléctrica, no use un cable de extensión, medidor de tiempo, adaptadores de enchufes o convertidores de enchufe, para conectar el aparato. Conecte al enchufe más cercano.
- Nunca trate de conectar o desconectar esta bomba si está en el agua o si sus manos están mojadas.
- Mantenga este producto al menos a 2 metros de distancia de la piscina (sólo para Francia).
- Mantenga el enchufe de este aparato al menos a 3,5 metros de distancia de la piscina.
- Sitúe el producto apartado de la piscina para evitar que los niños escalen a la piscina por la depuradora.
- No ponga en marcha la depuradora cuando la piscina esté con gente dentro.
- Utilizar este producto solamente en piscinas autoportantes. Una piscina almacenable está construida de tal forma que se puede desmontar fácilmente para almacenarla y volver a montarla en su estado original.
- Solo de uso doméstico.
- Este producto no debe dejarse a la intemperie cuando haya heladas, ya que no está protegido contra el efecto de temperaturas de congelación.
- No utilizar este producto para otro propósito distinto del que se describe en el manual.

**CUALQUIER FALLO EN EL SEGUIMIENTO DE ESTAS INSTRUCCIONES PUEDE PROVOCAR DAÑOS A LA PROPIEDAD, DESCARGAS ELÉCTRICAS, ENREDOS Y OTRAS LESIONES GRAVES E INCLUSO LA MUERTE.**

Las advertencias del producto, instrucciones y normas de seguridad proporcionadas con el producto representan los riesgos más comunes de jugar y utilizar el producto, pero no abarca todos los riesgos posibles. Por favor, utilice el sentido común y el buen juicio cuando esté disfrutando de alguna actividad de agua.

## GUARDE ESTAS INSTRUCCIONES

# REFERENCIA DE PIEZAS

Español

58  
A

Antes de montar este producto, por favor, tómesese unos minutos para verificar el contenido y familiarizarse con todas las piezas.

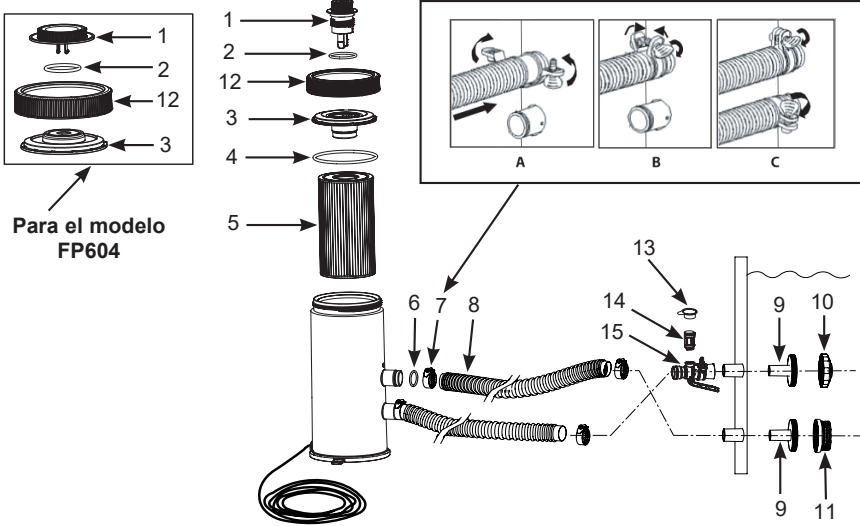

**NOTA:** Los dibujos son solo para su referencia, pueden no reflejar el producto real y no son a escala.

PIEZA NÚM.	DESCRIPCIÓN	CANTIDAD	REFERENCIA N°	
			Modelo FP604	Modelo FP638
1	VÁLVULA DE ESCAPE DE AIRE	1	13410	-
2	INDICADOR DEL FILTRO+VÁLVULA DE ESCAPE DE AIRE	1	-	13415
3	JUNTA TÓRICA DE LA VÁLVULA	1	13406	13229
4	TAPA DE LA CUBIERTA DEL FILTRO	1	13411	13414
5	SELLO DE LA TAPA	1	13413	13413
6	CARTUCHO DEL FILTRO	1	29000	29000
7	SELLO DE MANGUERA	2	10134	10134
8	ABRAZADERA DE MANGUERA	4	11489	11489
9	MANGUERA	2	10399	10399
10	CONECTOR DE LA COLADERA	2	11070	11070
11	BOQUILLA DE LA ENTRADA DEL CHORRO DE LA PISCINA	1	13162	13162
12	COLADERA	1	12197	12197
13	COLLAR ENROSCABLE DE LA CUBIERTA DEL FILTRO	1	13412	13412
14	TAPÓN DE LA VÁLVULA DEL CHORRO DE AIRE	1	12373	12373
15	VÁLVULA DEL CHORRO DE AIRE	1	12363	12363
15	ADAPTADOR DE LA ENTRADA DE AIRE DE LA PISCINA	1	12367	12368

Tipo de método de filtrado

Cartucho sintético #29000

Cuando pida piezas ponga número de modelo y número de la pieza. No se necesitan herramientas para el montaje.

## GUARDE ESTAS INSTRUCCIONES

Página 4

# INSTRUCCIONES DE INSTALACIÓN

Español

58  
A

Asegúrese de tener acceso a la fuente de agua para llenar la piscina y los productos químicos para el agua. **IMPORTANTE: La bomba de filtrado está empacada con la válvula de escape de aire (1) desenroscada (desenrosque la válvula de escape de aire si es necesario). No enrosque la válvula de escape de aire hasta que llegue al paso #8. De no seguir estas instrucciones aire quedará atrapado dentro de la cubierta de la bomba de filtrado, el motor funcionará en seco, será ruidoso y se averiará.**

1. Monte primero la piscina sobre suelo. Siga atentamente las instrucciones de instalación de la piscina.
2. Sitúe el filtro tan lejos como lo permitan las mangueras de la pared de la piscina que tiene una conexión negra prominente para la manguera, situada en la parte más baja de dicha pared, y que sobresale. Asegurarse que la depuradora esté accesible durante todo el tiempo para el funcionamiento y el mantenimiento.
3. Inserte la boquilla de unión (9 y 10) en las conexiones sobresalientes superiores de la manguera y luego, enganche el adaptador de la entrada de aire de la piscina (15) al encaje sobresaliente superior. Enrosque la válvula del chorro de aire (14) en el adaptador de la entrada de aire de la piscina (15). Inserte la unión (9 & 11) de la coladera en la apertura inferior de las conexiones de la manguera. Las mangueras (8) encajan sobre las coladeras insertadas en las conexiones.
4. Existen dos mangueras que deben ser insertadas en las conexiones de las mangueras de la bomba de filtrado. Sujete con las abrazaderas (7), apriete una de las mangueras (8) a la apertura inferior (marcada con un + en la lona de la piscina) y a la parte superior de la conexión de la bomba de filtrado (marcado "+").
5. Conecte la segunda manguera al adaptador de la entrada de aire de la piscina (15) y a la conexión inferior de la bomba. Asegúrese que todas las abrazaderas (7) estén bien apretadas. **NOTA:** Compruebe que la válvula del chorro de aire (14) está bien fijada al adaptador de la entrada de aire de la piscina (15) y que está mirando hacia arriba.
6. En el sentido de las agujas del reloj, desenrosque el collar enroscable de la cubierta del filtro (12) y póngala en un lugar seguro. Agarre y quite la tapa de la cubierta del filtro (3). Compruebe si hay algún cartucho dentro. Si es así, vuelva a colocar la tapa, y apriete a mano el collar de la cubierta (12) en la cubierta del filtro.
7. Llene la piscina hasta un nivel de al menos 1-2 pulgadas sobre la conexión superior. El agua automáticamente fluirá dentro de la bomba de filtrado.
8. Cuando el agua empiece a fluir por el agujero de la válvula de escape de aire, vuelva a enroscar la válvula de escape de aire en la tapa de la cubierta del filtro. No apriete demasiado la válvula. **NOTA: Ventilar la bomba de filtrado de aire es necesario cuando la cubierta del filtro se llena de agua.**
9. Conectar la depuradora a la corriente eléctrica. La depuradora empezará a filtrar el agua.



## ADVERTENCIA

**Riesgo de descarga eléctrica. Conecte este producto únicamente a un enchufe protegido por un interruptor de toma tierra (GFCI) o a un equipo diferencial (RCD). Contacte un electricista cualificado si no puede verificar que el enchufe esté protegido con un sistema GFCI/RCD. Solicite los servicios de un electricista cualificado para instalar este sistema con una corriente máxima de 30mA. No utilice un disyuntor residual portátil (PRCD).**

10. Dejar la bomba de filtrado funcionando hasta que consiga la claridad y limpieza del agua deseada. **NOTA:** Nunca añadir productos químicos directamente en el compartimento del cartucho. Esto dañará el aparato y conllevará la pérdida de la garantía.

## GUARDE ESTAS INSTRUCCIONES

**INSTRUCCIONES DE INSTALACIÓN (cont.)**

Español

**58  
A****⚠ ADVERTENCIA**

**Sítúe el producto apartado de la piscina para evitar que los niños escalen a la piscina por la depuradora.**

**Es necesario cambiar cualquier elemento o conjunto de elementos dañados o estropeados tan pronto sea posible. Utilizar solamente piezas originales y aprobadas por el fabricante.**

Para hacer cualquier verificación o cambiar el cartucho, siempre desconectar el cable, desenroscar la boquilla de entrada (10) y la rejilla coladora (11) del conector de manguera negro de la piscina y colocar los tapones de goma para cerrar la salida de agua antes de trabajar con la depuradora. Al finalizar, abrir la válvula de purgado, retirar los tapones, hacer con que todo el aire que pueda haber quedado dentro de la depuradora salga antes de cerrar la válvula nuevamente. Volver a poner la boquilla de entrada (10) y la rejilla coladora (11). La depuradora estará debidamente purgada y ya podrá ser encendida.

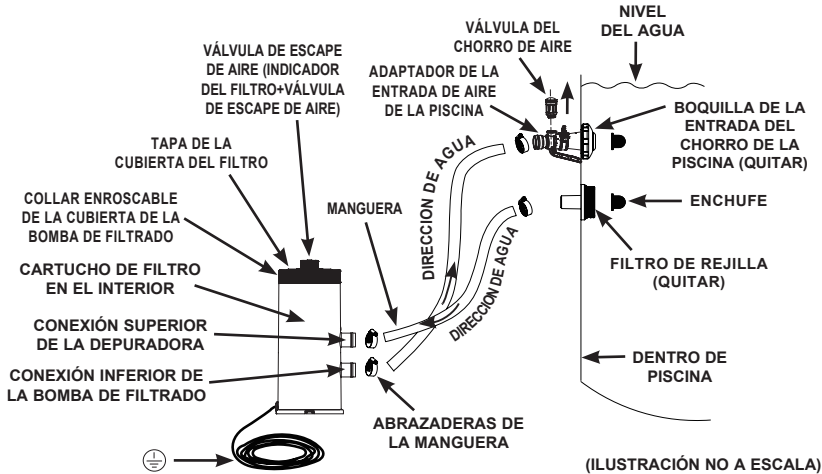

El cable de alimentación a la fuente de 220-240 voltios de energía eléctrica de la bomba debe estar colocada a de más de 3,5 m de distancia de las paredes de la piscina. Verifique con las autoridades locales para determinar las normativas adecuadas y los requisitos para la "instalación eléctrica de las piscinas y equipos en otros recipientes". La siguiente tabla es sólo para referencia:

<b>País/Región</b>	<b>Número estándar</b>
Internacional	IEC 60364-7-702
Francia	NF C 15-100-7-702
Alemania	DIN VDE 0100-702
Los Países Bajos	NEN 1010-702

**GUARDE ESTAS INSTRUCCIONES**

## OPCIÓN DE MONTAR LA DEPURADORA EN UNA BASE FIJA Español

**58**  
**A**

Gire hacia fuera las dos aletas de los orificios de montaje situadas debajo de la base de la bomba. En algunas regulaciones de países, especialmente en la Comunidad Europea, se requiere de estas patitas para que la depuradora se pueda sujetar al suelo o colocar sobre una plataforma. La bomba de filtro se puede sujetar sobre una base de cemento o sobre una estructura de madera para prevenir cualquier caída accidental. El total del ensamblaje debe sobrepasar los 18 kilogramos. Los siguientes dibujos muestran las 2 distintas posibilidades de montaje. No se incluyen tuercas ni tornillos.

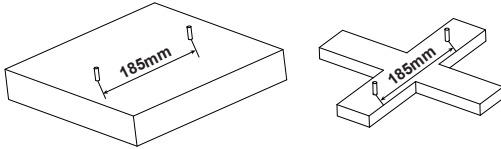
 -- (2) x M6 TUERCAS DE BLOQUEO HEXAGONAL

 -- (2) x M6 TORNILLOS DE CABEZA HEXAGONAL

## LIMPIEZA O REEMPLAZO DE CARTUCHOS DE FILTRO

Se recomienda cambiar el cartucho de recambio cada dos semanas o antes. Verificar regularmente el nivel de suciedad del filtro.

Para el modelo FP638:

La bomba de filtrado está equipada con un indicador de filtrado, que indica cuándo hay que limpiar o sustituir el cartucho del filtro:

- Zona verde: El cartucho del filtro está limpio. No es necesario limpiarlo ni sustituirlo.
- Zona amarilla: El cartucho del filtro está sucio; hay que limpiarlo.
- Zona roja: El cartucho del filtro está excesivamente sucio; debe limpiarse o sustituirse. Después de limpiar o sustituir el cartucho, debe restablecer el indicador del filtro presionando el botón situado debajo del indicador del filtro (véase la figura 1). El indicador del filtro cambiará a verde.

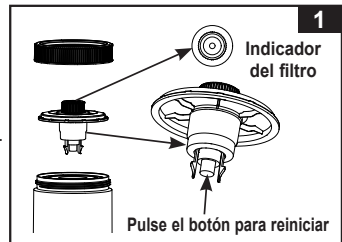

**NOTA:** Para garantizar una lectura correcta del indicador del filtro, retire cualquier accesorio (skimmer, luces, pulverizador, limpiador automático, etc.) de la línea de entrada y salida del sistema de filtración. Consulte la sección "Guía de resolución de problemas" para obtener más detalles.

Cuando la bomba no esté funcionando (modo de espera) o esté apagada, y el indicador del manómetro del filtro esté amarillo o rojo, presione el botón situado debajo del manómetro del filtro para restablecerlo (de nuevo a verde) después de limpiar o sustituir el cartucho filtrante.

Los siguientes pasos proporcionan instrucciones sobre cómo limpiar o reemplazar el cartucho del filtro.

1. Asegurarse de que la depuradora no está enchufada. Desconectar el cable.
2. Para evitar que se escape el agua de la piscina, desenrosque la boquilla de entrada (10) y la coladera (11) de los conectores de la coladera, inserte los capuchones en los conectores de la coladera.
3. Girando la rosca en sentido antihorario, retire el collar de la carcasa del filtro (12) y la tapa enroscable (3). Tenga cuidado para no perder el sello de la tapa (4).
4. Quite el cartucho del filtro (5) de limpiarlo. El filtro se puede limpiar con la presión del agua de una manguera.
5. Utilice el sentido común para decidir cuándo debe ser reemplazado el cartucho. Utilizar solamente cartuchos proporcionados o especificados por el fabricante. Ver la sección de "Referencia de Piezas" para los detalles.
6. Ponga el cartucho en su posición para filtrar.
7. Vuelva a colocar el sello (4) y la cubierta enroscable (3) en su posición original y apriete en sentido horario el collar de la cubierta (12) al compartimiento del filtro.
8. Después de realizar el trabajo de mantenimiento, abra la válvula de aire, retire los tapones, deje que se escape todo el aire a través de la válvula antes de volver a ajustar la válvula y vuelva a colocar la boquilla de entrada de la piscina (10) y la coladera (11). La bomba de filtrado está llena de agua y se la puede encender.
9. Verificar los orificios de salida y entrada regularmente para asegurarse que no estén obstruidas asegurar que no se han formado detritos, además de asegurar un buen filtrado.
10. Descartar la utilización de cualquier elemento de filtrado de acuerdo con el reglamento y legislación local aplicable.

## GUARDE ESTAS INSTRUCCIONES



## CUIDADOS DE LA PISCINA Y PRODUCTOS QUÍMICOS

Español

58  
A

- Todas las piscinas requieren cuidado para mantener el agua limpia e higiénica. Con los productos químicos adecuados, el filtro puede hacer su trabajo correctamente. Consulte a su proveedor de artículos para piscinas. Este le puede dar instrucciones sobre uso de cloro, algicidas y cualquier otro químico necesario para mantener su agua limpia.
- Mantenga los productos químicos fuera del alcance de los niños.
- Nunca use ni cambie los productos químicos cuando la piscina está en uso. Puede irritar sus ojos y su piel.
- La revisión diaria para mantener el balance pH en el agua es muy importante y no se puede sobrepasar. Cloro, algicidas y mantenimiento correcto del nivel de pH se requieren cuando llene su piscina y durante la temporada. Consulte a su proveedor de artículos de piscinas para obtener instrucciones.
- El agua puede contener moho ó requerir aditivos adicionales y otro cambio de filtro la primera vez que llene su piscina al principio de la temporada. No permita ta que naden en su piscina hasta que el nivel de pH esté correcto.
- Tenga cartuchos de repuesto a mano. Cambie los cartuchos cada dos semanas.
- El agua con cloro puede dañar cespedes, jardines y plantas. Cuando los niños juegan en el agua su chapoteo puede causar que salga agua de su piscina. El césped abajo de su piscina se secará. Tenga en cuenta que algunos tipos de hierba pueden crecer alrededor de la lona.
- El tiempo de funcionamiento de la bomba de filtrado dependerá del tamaño de la piscina, del agua o del uso de la piscina. Puede ir probando con diferentes tiempos de funcionamiento hasta lograr el adecuado.
- La Normativa Europea EN16713-3 hace referencia a algunas informaciones adicionales sobre la calidad y tratamiento del agua, que se puede encontrar en [www.intexcorp.com/support](http://www.intexcorp.com/support).



### CUIDADO

Las soluciones concentradas de cloro pueden dañar la lona de la piscina y la estructura. Siga siempre las instrucciones del fabricante de los productos químicos, y las advertencias sobre la salud o peligros.

### ALMACENAMIENTO PROLONGADO

1. Antes de vaciar su piscina para guardarla durante una larga temporada, o para moverla, asegúrese de direccionar el agua hacia un lugar adecuado y lejos de su casa. Consulte las normas locales a la hora de vaciar el agua de su piscina.
2. Ahora, vacíe la piscina.
3. Después que la piscina este vacia, desconecte todas las mangueras (8) bomba de filtrado, haga los pasos a la inversa de la instalación.
4. Quitar el cartucho como se muestra en la sección de Limpiar el Cartucho, pasos 2 hasta 4.
5. Retire la boquilla y las uniones de la coladera de la pared de la piscina. Ponga el tapon en la conexión de mangueras. Desapriete las abrazaderas (7) que sujetan a los conectores de la coladera (9) antes de quitarlas.
6. Deje salir el agua del interior de la bomba de filtrado.
7. Seque la bomba de filtrado y mangueras al aire libre.
8. Dependiendo en el uso del cartucho (5) es probable que se necesite un cartucho nuevo para la siguiente temporada. Mantenga uno de reemplazo.
9. Ponga grasa o vaselina en el sello de la tapa (4), en la junta tórica de la válvula de escape de aire (2) y en los sellos de las mangueras (6) para preservar su resistencia durante el almacenaje.
10. Guarde las unidades y los accesorios en un lugar seco, a una temperatura controlada entre 0 y 40 grados (32 y 104 °F).
11. La caja original puede ser utilizada para guardarla.

### GUARDE ESTAS INSTRUCCIONES

## RESOLUCIÓN DE PROBLEMAS

Español

58  
A

PROBLEMA	CAUSA	SOLUCIÓN
El motor no arranca	<ul style="list-style-type: none"> <li>El motor no está enchufado.</li> <li>El elemento de protección GFCI/RCD está activado.</li> <li>Motor demasiado caliente y el sistema de protección por sobrecarga apagará el motor.</li> </ul>	<ul style="list-style-type: none"> <li>El cable debe ser conectado a una toma de corriente que tenga un elemento de protección GFCI/RCD.</li> <li>Resetea el interruptor de seguridad. Si el circuito de seguridad salta repetidas veces, debe tener un problema en su instalación eléctrica. Apague el interruptor del circuito y llame a un electricista para que resuelva el problema.</li> <li>Deje que se enfríe.</li> </ul>
El filtro no limpia la piscina	<ul style="list-style-type: none"> <li>Niveles de color o pH inadecuados.</li> <li>Cartucho del filtro sucio.</li> <li>Cartucho dañado.</li> <li>Piscina excesivamente sucia.</li> <li>La pantalla de la coladera restringe el flujo de agua.</li> </ul>	<ul style="list-style-type: none"> <li>Ajuste el nivel de cloro o de pH. Consulte a su proveedor de artículos de piscina.</li> <li>Limpie o sustituya el cartucho.</li> <li>Busque agujeros en el cartucho. Sustitúyalo si está dañado.</li> <li>Mantenga en funcionamiento el filtro por más tiempo.</li> <li>Limpie la coladera en la entrada.</li> </ul>
El filtro no bombea agua o el flujo es muy lento	<ul style="list-style-type: none"> <li>Entrada o del desagüe obstruido.</li> <li>Entrada de aire en la línea de absorción.</li> <li>Formación de cal en el cartucho.</li> <li>Piscina excesivamente sucia.</li> <li>Cartucho del filtro sucio.</li> <li>La boquilla y el conector de la coladera están invertidos.</li> <li>El adaptador de la entrada de aire de la piscina está conectado en el encaje incorrecto.</li> </ul>	<ul style="list-style-type: none"> <li>Busque obstrucciones en la manguera de absorción o descargue la manguera dentro de la pared de la piscina.</li> <li>Apriete las abrazaderas de las mangueras, compruebe si las mangueras tienen daños, y verifique el nivel del agua.</li> <li>Cambie el cartucho.</li> <li>Limpie el cartucho más veces.</li> <li>Instale la boquilla en la entrada superior de la piscina y la coladera en la entrada inferior.</li> <li>Compruebe que el adaptador de la entrada de aire de la piscina está conectado al encaje superior de la entrada de la piscina.</li> </ul>
El filtro no funciona	<ul style="list-style-type: none"> <li>Nivel de agua bajo.</li> <li>La coladera está obstruida.</li> <li>Entrada de aire en la manguera de absorción.</li> <li>Fallo del motor o propulsor atascado.</li> <li>Aire atrapado dentro de la cámara del cartucho.</li> </ul>	<ul style="list-style-type: none"> <li>Llene la piscina hasta el nivel adecuado.</li> <li>Limpie la coladera de la entrada de la piscina.</li> <li>Apriete las abrazaderas de las mangueras, busque daños en las mangueras.</li> <li>Busque y saque cualquier palito u hoja en la absorción del filtro.</li> <li>Abra la válvula de escape en la parte superior de la bomba de filtrado.</li> </ul>
Fugas en la tapa del filtro	<ul style="list-style-type: none"> <li>Falta la junta tórica.</li> <li>La tapa o la válvula de aire no están debidamente cerradas.</li> </ul>	<ul style="list-style-type: none"> <li>Retire la tapa y busque la junta tórica.</li> <li>Cierre fuertemente la tapa o válvula (Manualmente).</li> </ul>
Fugas en las mangueras	<ul style="list-style-type: none"> <li>Las abrazaderas de la manguera no encajan bien.</li> <li>La junta tórica se ha desplazado cuando se conectó la manguera.</li> <li>Manguera rota.</li> </ul>	<ul style="list-style-type: none"> <li>Apriete o cambie la abrazadera.</li> <li>Vuelva a poner la junta tórica en la ranura.</li> <li>Sustituya por una nueva manguera.</li> </ul>
Bloqueo del aire	<ul style="list-style-type: none"> <li>Mangueras de la bomba de filtrado y aire atrapado en la manguera entrante.</li> </ul>	<ul style="list-style-type: none"> <li>Abra la válvula de escape de agua, levante y baje la manguera entrante hasta que el agua empiece a salir de la válvula de escape de aire, cierre entonces la válvula de escape de aire.</li> </ul>
El adaptador de la entrada de aire de la piscina / la válvula del chorro de aire gotean	<ul style="list-style-type: none"> <li>Las abrazaderas de la manguera no encajan bien.</li> <li>La válvula del chorro de aire no está bien apretada y mirando hacia arriba.</li> <li>La junta de la válvula interna del chorro de aire está bloqueada.</li> <li>La junta interna de la válvula del chorro de aire está sucia.</li> <li>La válvula del chorro de aire está rota.</li> </ul>	<ul style="list-style-type: none"> <li>Apriete o cambie la abrazadera.</li> <li>Apriete la válvula del chorro de aire y compruebe que está mirando hacia arriba.</li> <li>Enchufe la bomba y hágala funcionar durante unos segundos, luego desenchúfela. Repita esta operación 3 veces.</li> <li>Retire la válvula del chorro de aire y limpie la suciedad con agua. Vuelva a colocarla en su lugar.</li> <li>Sustituya la válvula del chorro de aire por una nueva.</li> </ul>
Pequeña fuga de la válvula de chorro de aire cuando la bomba está encendida	<ul style="list-style-type: none"> <li>Accesorios enganchados a la línea de circulación de agua.</li> </ul>	<ul style="list-style-type: none"> <li>Retire todos los accesorios (como la alfombra solar, el limpiador automático de la piscina, luz LED) de la línea de circulación de agua y coloque el tapón de la válvula del chorro de aire (13) en la válvula del chorro de aire (14). No cubra la válvula del chorro de aire (14) con el tapón de la válvula (13) en situación normal o cuando la bomba está en funcionamiento.</li> </ul>

GUARDE ESTAS INSTRUCCIONES

## RESOLUCIÓN DE PROBLEMAS (cont.)

Para el modelo FP638:

PROBLEMA	CAUSA	SOLUCIÓN
Niebla o humedad en el interior de la ventanilla del indicador del filtro	<ul style="list-style-type: none"> <li>Condensación debida a la variación de la temperatura ambiente y al alto nivel de humedad.</li> </ul>	<ul style="list-style-type: none"> <li>Lo cual es normal.</li> </ul>
El cartucho del filtro está sucio, pero el indicador está en la zona verde	<ul style="list-style-type: none"> <li>La entrada y la salida están cerradas.</li> <li>El cartucho del filtro no está correctamente instalado dentro de la carcasa del filtro.</li> <li>Especificación incorrecta del cartucho del filtro.</li> <li>El cartucho del filtro está roto y gotea.</li> <li>Accesorios conectados a la línea del sistema de filtración de agua.</li> <li>Las mangueras están retorcidas, dobladas o enredadas.</li> <li>El indicador del filtro está roto.</li> </ul>	<ul style="list-style-type: none"> <li>Retire los tapones negros tipo sombrero de los conectores de los filtros de entrada y salida.</li> <li>Asegúrese de que el cartucho está correctamente instalado dentro de la carcasa del filtro y que la tapa de la carcasa está bien cerrada.</li> <li>Sustituya por el cartucho de filtro INTEX.</li> <li>Sustituya el cartucho del filtro por uno nuevo.</li> <li>Retire cualquier accesorio (skimmer, luces, rociador de agua, limpiador automático, calentador, saneamiento, dispositivo de vacío, etc.) de la línea de entrada y salida de la filtración.</li> <li>Asegúrese de que todas las mangueras están completamente extendidas.</li> <li>Reemplazar el indicador del filtro por uno nuevo.</li> </ul>
Después de limpiar el cartucho, el indicador sigue en la zona amarilla	<ul style="list-style-type: none"> <li>El cartucho del filtro no está completamente limpio.</li> <li>El cartucho del filtro no se puede limpiar.</li> <li>El indicador del filtro está roto.</li> </ul>	<ul style="list-style-type: none"> <li>Remoje y limpie el cartucho bien de nuevo. Utilice un cepillo para limpiar entre los pliegues.</li> <li>Sustituya el cartucho del filtro por uno nuevo.</li> <li>Reemplazar el indicador del filtro por uno nuevo.</li> </ul>
El cartucho del filtro parece limpio, pero el indicador está en la zona roja	<ul style="list-style-type: none"> <li>Puede haber algas obstruidas dentro del cartucho del filtro.</li> <li>El indicador del filtro está roto.</li> </ul>	<ul style="list-style-type: none"> <li>Remoje y limpie el cartucho bien de nuevo. Si todavía está en la zona roja, reemplace el cartucho del filtro por uno nuevo.</li> <li>Reemplazar el indicador del filtro por uno nuevo.</li> </ul>
Indicador del manómetro del filtro atascado en amarillo o rojo cuando la bomba está apagada o después de cambiar un nuevo cartucho de filtro	<ul style="list-style-type: none"> <li>El manómetro del filtro no se restablece después de limpiar o sustituir el cartucho del filtro.</li> <li>El manómetro del filtro está defectuoso.</li> </ul>	<ul style="list-style-type: none"> <li>Pulse el botón situado debajo del manómetro del filtro para restablecerlo (de nuevo en verde) después de limpiar o sustituir un cartucho nuevo.</li> <li>Reemplazar el indicador del filtro por uno nuevo.</li> </ul>

## GUARDE ESTAS INSTRUCCIONES

**PROBLEMAS DE PISCINA MÁS COMUNES** Español**58  
A**

PROBLEMA	DESCRIPCIÓN	CAUSA	SOLUCIÓN
ALGAS	<ul style="list-style-type: none"> <li>• Agua verdosa.</li> <li>• Manchas negras o verdes en la lona.</li> <li>• Lona está resbaladiza y/o tiene un mal olor.</li> </ul>	<ul style="list-style-type: none"> <li>• Necesita ajustar el cloro y el nivel de pH.</li> </ul>	<ul style="list-style-type: none"> <li>• Tratamiento de choque con súper cloro. Corregir el nivel de pH recomendado por su tienda.</li> <li>• Pasar limpiafondos de piscina.</li> <li>• Mantener el nivel de cloro adecuado.</li> </ul>
AGUA COLOREADA	<ul style="list-style-type: none"> <li>• Agua se vuelve azul, marrón o negra en el primer tratamiento de cloro.</li> </ul>	<ul style="list-style-type: none"> <li>• Cobre, acero o magnesio en el agua se oxida por el cloro añadido.</li> </ul>	<ul style="list-style-type: none"> <li>• Ajustar el pH al nivel recomendado.</li> <li>• Poner la bomba de filtrado hasta que el agua se ponga clara.</li> <li>• Reemplazar el cartucho frecuentemente.</li> </ul>
PARTÍCULAS SUSPENDIDAS EN EL AGUA	<ul style="list-style-type: none"> <li>• El agua está tibia y lechosa.</li> </ul>	<ul style="list-style-type: none"> <li>• Agua dura causada por un nivel de pH muy alto.</li> <li>• Contenido de cloro muy bajo.</li> <li>• Materia extraña en el agua.</li> </ul>	<ul style="list-style-type: none"> <li>• Corrija el nivel de pH. Compruebe con su distribuidor para un tratamiento del agua.</li> <li>• Ajustar el nivel de cloro.</li> <li>• Limpie o cambie su bomba de filtrado o cartucho.</li> </ul>
NIVEL BAJO DE AGUA CONSTANTE	<ul style="list-style-type: none"> <li>• El agua está más baja que el día anterior.</li> </ul>	<ul style="list-style-type: none"> <li>• La lona o las mangueras tienen algún agujero o fuga.</li> <li>• Las válvulas de desagüe están flojas.</li> </ul>	<ul style="list-style-type: none"> <li>• Reparar con un parche.</li> <li>• Apretar todas los tapones y abrazaderas en las mangueras.</li> </ul>
SEDIMENTOS EN EL FONDO DE LA PISCINA	<ul style="list-style-type: none"> <li>• Suciedad o arena en el fondo de la piscina.</li> </ul>	<ul style="list-style-type: none"> <li>• Uso intensivo, entrada y salida de la piscina.</li> </ul>	<ul style="list-style-type: none"> <li>• Utilizarla aspiradora de piscina Intex para limpiar el fondo.</li> </ul>
SUCIEDAD EN LA SUPERFICIE	<ul style="list-style-type: none"> <li>• Hojas, insectos, etc.</li> </ul>	<ul style="list-style-type: none"> <li>• Piscina situada muy cerca de árboles.</li> </ul>	<ul style="list-style-type: none"> <li>• Utilizar el skimmer de Intex.</li> </ul>

**IMPORTANTE**

**Si continua con problemas, contacte con el Servicio de Atención al Cliente. Ver hoja con "Centros Autorizados de Atención".**

**SEGURIDAD ACUÁTICA**

Recrearse en el agua es divertido y terapéutico. Aunque envuelve riesgos inherentes de daños e incluso la muerte. Para reducir el riesgo de daños o lesiones, lea y siga todas las advertencias e instrucciones del producto y del embalaje. Recuerde que aunque las instrucciones de seguridad y las advertencias del producto mencionan los riesgos más comunes de la recreación en el agua, no cubren ni mencionan todos los riesgos y/o peligros.

Para una protección adicional, familiarícese con las siguientes instrucciones, así como con las instrucciones reconocidas nacionalmente por Organizaciones de Seguridad:

- Exija una constante vigilancia. Un adulto competente debe ser designado como "salvavidas" o guardián del agua, especialmente cuando los niños están en la piscina o próximos a ésta.
- Aprenda a nadar.
- Dedique tiempo a aprender primeros auxilios.
- Enseñe a las personas que estén designadas para supervisar los usuarios de la piscina sobre los peligros potenciales así como el uso de dispositivos de protección, tales como puertas cerradas, barreras, etc.
- Instruya a todos los usuarios de la piscina, incluidos los niños, como actuar en caso de emergencia.
- Utilice siempre el sentido común y un buen juicio cuando esté disfrutando de alguna actividad en el agua.
- Supervisión, supervisión y supervisión.

**GUARDE ESTAS INSTRUCCIONES**

## GARANTÍA LIMITADA

Español

58  
A

La bomba de filtrado Krystal Clear® ha sido fabricada utilizando materiales y mano de obra de la más alta calidad. Todos los productos INTEX han sido cuidadosamente inspeccionados y verificado contra defectos e imperfecciones antes de salir de fábrica. Esta Garantía es limitada y debe ser aplicada únicamente a la bomba de filtrado Krystal Clear® y sus accesorios indicados a continuación.

Esa garantía limitada es un anexo, y no un sustituto para sus derechos y recursos legales. En la medida en que esta garantía sea incompatible con sus términos legales, tales términos tienen prioridad. Por ejemplo, la ley de consumidores de la Unión Europea establece derechos de garantía adicionales a los cubiertos por esta garantía limitada: para información sobre la ley de consumidores, por favor, visite la página del Centro de la Comunidad Europea en [http://ec.europa.eu/consumers/ecc/contact\\_en/htm](http://ec.europa.eu/consumers/ecc/contact_en/htm).

Las cláusulas de esta Garantía Limitada son aplicables únicamente a los compradores y no son transferibles. Esta Garantía Limitada tiene validez durante el periodo indicado a continuación desde la fecha de la compra. Guarde la factura de compra con este manual porque se exigirá como prueba de compra en caso de reclamación y, a falta de esta, la Garantía se anulará.

Garantía bomba de filtrado Krystal Clear® – 2 años  
Garantía de Mangueras y Accesorios – 180 días

Si un defecto de fabricación es encuentra dentro del período indicado anteriormente, por favor, contacte con el Centro de Atención al Cliente INTEX que aparece en la lista adjunta "Centros de Atención al Cliente Autorizados". Si el producto es devuelto por el Servicio de Intex, éste inspeccionará el producto y determinará la validez de la reclamación. Si el ítem estuviera cubierto por lo previsto en la garantía, el artículo será reparado o sustituido, por un artículo igual o semejante (por elección de Intex) sin ningún coste para Usted.

Cualquier otra garantía, y cualquier otro derecho legal de su país, no implican garantías adicionales. En la medida del posible en su país, en ningún caso Intex será responsable por Usted o cualquier tercera parte por los daños directos o indirectos causados fuera del ámbito de utilización de su bomba de filtrado Krystal Clear®, o de las acciones de Intex o sus agentes y empleados (incluyendo la fabricación del producto). Algunos estados o jurisdicciones no permiten la exclusión o limitación de daños accidentales o a consecuencia de éstos, por lo que la limitación o exclusión citada anteriormente no es aplicable.

Usted debe ser consciente que esta garantía limitada no es aplicable a las siguientes circunstancias:

- Si el bomba de filtrado Krystal Clear® fuera objeto de negligencia, utilización o aplicación anormal, accidente, operación inadecuada, arrastre o remolque, mantenimiento o almacenaje inapropiados;
- Si el bomba de filtrado Krystal Clear® es objeto de defecto en circunstancias que se encuentren fuera del alcance de Intex, incluyendo, pero no limitado a uso y desgaste comunes y daños causados por exposición a fuego, inundaciones, congelación, lluvias o fuerzas externas de la naturaleza;
- A las partes y componentes no vendidos por Intex; y/o
- A alteraciones, reparaciones o desmontaje no autorizados del bomba de filtrado Krystal Clear® por cualquier persona ajena al Servicio Técnico de Intex.

Los gastos asociados a la pérdida de agua de la piscina, utilización de productos químicos o daños causados por fuga de agua no están cubiertos por esta Garantía. Las lesiones o daños a cualquier propiedad o persona no están cubiertos por esta Garantía.

Lea la garantía detenidamente y siga todas las instrucciones, teniendo en cuenta el funcionamiento y mantenimiento adecuado de su bomba de filtrado Krystal Clear®. Revise siempre su equipo antes de su utilización. Su garantía limitada puede invalidarse si no sigue las instrucciones.

## GUARDE ESTAS INSTRUCCIONES

Página 12

Deutsch

58  
A

## WICHTIGE SICHERHEITSHINWEISE

Lesen Sie die Anleitung, bevor Sie mit der Installation des Produktes beginnen, und befolgen Sie die Anweisung genau.  
Für späteres Nachschlagen aufbewahren.

C530

Krystal Clear® Filterpumpe  
Zertifizierte Modellnummer FP604, 45 W

C1000

Krystal Clear® Filterpumpe  
Zertifizierte Modellnummer FP638, 99 W

220 - 240 V~, 50 Hz

Hmax 1.0 m (größte Förderhöhe), Hmin 0.19 m (geringste Förderhöhe), IPX5/IPX7

Max. Wassertemperatur 35 °C



Symbolfoto.

Ist der Pool nicht herrlich? Wenn Sie Lust verspüren, noch andere Intex-Produkte auszuprobieren, wie unser Pool-Zubehör oder die Luftbetten, sowie die Spielwaren oder die Boote ....., dann besuchen Sie uns doch einfach auf unserer Homepage unter [www.steinbach.at](http://www.steinbach.at). Unsere Produkte sind auch im Fachhandel erhältlich. Wegen der Politik der kontinuierlichen Produktverbesserung behält sich INTEX das Recht vor, Daten, Erscheinungsbilder und Updates (Produktspezifikationen) jederzeit ohne Vorankündigung zu ändern!

# INTEX®

©2024 Intex Marketing Ltd. - Intex Development Co. Ltd. - Intex Recreation Corp. All rights reserved/Tous droits réservés/Todos los derechos reservados/ Alle Rechte vorbehalten. Printed in China/Imprimé en Chine/Impreso en China/ Gedruckt in China.

®™ Trademarks used in some countries of the world under license from/®™ Marques utilisées dans certains pays sous licence de/Marcas registradas utilizadas en algunos países del mundo bajo licencia de/Warenzeichen verwendet in einigen Ländern der Welt in Lizenz von/Intex Marketing Ltd. to/à/a/an Intex Development Co. Ltd., Hong Kong & Intex Recreation Corp., P.O. Box 1440, Long Beach, CA 90801 • Distributed in the European Union by/Distribué dans l'Union Européenne par/Distribuido en la Unión Europea por/Vertrieb in der Europäischen Union durch/Intex Trading B.V., Ettenseweg 46, 4706 PB Roosendaal – The Netherlands • Distributed in the UK by Unitec Service (UK) Limited, 21 Holborn Viaduct, London EC1A 2DY, UK.  
[www.intexcorp.com](http://www.intexcorp.com)

## INHALTSVERZEICHNIS

<b>Wichtige Sicherheitsvorschriften.....</b>	<b>3</b>
<b>Teilereferenz.....</b>	<b>4</b>
<b>Aufbauanleitung.....</b>	<b>5-7</b>
<b>Instandhaltung.....</b>	<b>7-8</b>
<b>Pflege und Reinigung.....</b>	<b>8</b>
<b>Langzeitlagerung.....</b>	<b>8</b>
<b>Anleitung zur Fehlerbehebung.....</b>	<b>9-10</b>
<b>Häufig Auftretende Probleme im Pool.....</b>	<b>11</b>
<b>Generelle Sicherheitshinweise.....</b>	<b>11</b>
<b>Garantie.....</b>	<b>12</b>

**HEBEN SIE DIESE BEDIENUNGSANLEITUNG AUF**

# WICHTIGE SICHERHEITSVORSCHRIFTEN

Lesen und befolgen Sie alle Anweisungen, bevor Sie das Produkt in Betrieb nehmen!

## ALLE INSTRUKTIONEN LESEN UND BEFOLGEN



### WARNUNG

- Beaufsichtigen Sie Kinder und Menschen mit Behinderung.
- Halten Sie Kinder von der Pumpe und allen elektrischen Kabeln fern.
- Kinder dürfen nicht mit dem Gerät spielen. Die Reinigung und Anwerterwartung dürfen von Kindern nicht ohne Aufsicht durchgeführt werden.
- Dieses Gerät kann von Personen mit eingeschränkten körperlichen, sensorischen oder geistigen Fähigkeiten oder mangelnder Erfahrung und Kenntnissen benutzt werden, sofern sie beaufsichtigt werden oder Anweisungen zur sicheren Bedienung des Geräts erhalten und die damit verbundenen Gefahren verstanden haben.
- Es darf nur von Erwachsenen auf- und abgebaut werden.
- Es besteht das Risiko eines Stromschlages. Die Filterpumpe nur an eine geerdete Steckdose anschließen, die durch eine Fehlerstrom-Schutzeinrichtung (RCD) mit einem ermessungsfehlerstrom von nicht mehr als 30mA geschützt ist. Falls Sie nicht feststellen können, ob die Steckdose entsprechend geschützt ist, wenden Sie sich an einen Elektriker. Lassen Sie vom Elektriker eine Fehlerstrom-Schutzeinrichtung mit einem Höchstwert von 30mA einbauen. Bitte benutzen Sie keine tragbare Fehlerstrom-Schutzeinrichtung (PRCD).
- Die Pumpe ausstecken bevor Sie gereinigt, entfernt, gewartet oder für andere Zwecke genutzt wird. Trennen Sie das Gerät immer von der Stromversorgung, bevor Sie es montieren, demontieren oder reinigen.
- Der elektrische Anschluss soll zugänglich sein, nachdem das Produkt installiert wurde.
- Stromkabel nicht vergraben. Das Stromkabel muss so platziert werden, dass es nicht durch einen Rasenmäher, Heckenschere o.ä. beschädigt werden kann.
- Das Anschlusskabel kann nicht ersetzt werden. Ein Betrieb mit einem defekten Stromkabel ist lebensgefährlich.
- Um das Risiko eines Stromschlages zu vermindern, verwenden Sie kein Verlängerungskabel, Timer o.ä. um die Einheit an den Strom anzuschließen. Sorgen Sie dafür, dass sich an geeigneter Stelle eine Steckdose befindet.
- Nehmen Sie das Gerät nicht in Betrieb bzw. ziehen Sie den Stecker aus der Steckdose, wenn Sie im Wasser stehen oder wenn Ihre Hände nass sind.
- Halten Sie den elektrischen Anschluss der Pumpe mehr als 3,5 m vom Pool entfernt.
- Positionieren Sie dieses Produkt vom Pool entfernt um zu verhindern, dass Kinder auf die Pumpe klettern, um in den Pool zu gelangen.
- Nehmen Sie dieses Produkt nicht in Betrieb, wenn sich jemand im Pool befindet.
- Dieses Produkt darf nur im Zusammenhang mit einem abbaubaren Pool verwendet werden. Verwenden Sie es nicht für eingebaute Becken. Ein lagerfähiger Pool kann komplett abgebaut und über den Winter gelagert werden und man stellt diesen dann im Sommer wieder auf.
- Nur für den Hausgebrauch.
- Dieses Produkt darf bei Frost nicht im Freien aufbewahrt werden, da es nicht frostbeständig ist.
- Dieses Produkt darf nur für die im Handbuch beschriebenen Zwecke benutzt werden.

**BEI NICHTBEFOLGEN DIESER WAHRNHINWEISE MÜSSEN SIE MIT SCHÄDEN AM EIGENTUM, STROMSCHLÄGEN, ANDEREN ERNSTHAFTEN VERLETZUNGEN ODER MIT DEM TOD RECHNEN.**

Diese Produktwarnungen, Anweisungen und Sicherheitsregeln umfassen viele, aber bei weitem nicht alle möglichen Risiken und Gefahren. Bitte geben Sie acht und beurteilen Sie mögliche Gefahren beim Baden richtig.

**HEBEN SIE DIESE BEDIENUNGSANLEITUNG AUF**



# TEILEREFERENZ

Deutsch

58  
A

Bevor Sie mit dem Zusammenbau des Produkts beginnen, nehmen Sie sich bitte kurz Zeit, um den Inhalt zu überprüfen und sich mit den Einzelteilen vertraut zu machen.

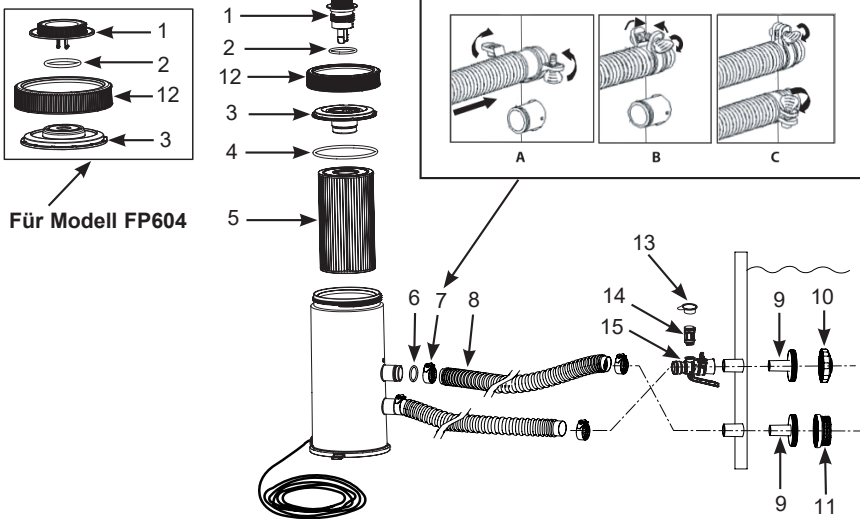

**HINWEIS:** Die Zeichnungen sind nur für Illustrationszwecke gedacht, eventuelle Abweichungen zum Produkt können vorhanden sein. Nicht maßstabgetreu.

TEILNUMMER	BESCHREIBUNG	MENGE	ERSATZTEILNUMMER	
			Modell FP604	Modell FP638
1	LUFTAUSLASSVENTIL	1	13410	-
	ENTLÜFTUNGSVENTIL + FILTERANZEIGE	1	-	13415
2	O-RING VENTIL	1	13406	13229
3	SCHRAUBDECKEL	1	13411	13414
4	DICHTUNGSRING	1	13413	13413
5	FILTERPATRONE	1	29000	29000
6	SCHLAUCHVERSCHLUSS	2	10134	10134
7	SCHLAUCHKLEMME	4	11489	11489
8	SCHLÄUCHE	2	10399	10399
9	FILTERANSCHLUSS	2	11070	11070
10	BECKENEINLAUFDÜSE	1	13162	13162
11	FILTERSIEB	1	12197	12197
12	FILTERGEHÄUSE-SCHRAUBMANSCHETTE	1	13412	13412
13	LUFTSTRAHLVENTIL-KAPPE	1	12373	12373
14	LUFTSTRAHLVENTIL	1	12363	12363
15	LUFTADAPTER DES BECKENEINLAUFS	1	12367	12368

Art des Filtermediums:

Filterkartusche #29000

Beachten Sie bei der Bestellung von Teilen, dass Modellnummer und Teilenummer angegeben werden müssen. Für die Montage ist kein Werkzeug erforderlich.

## HEBEN SIE DIESE BEDIENUNGSANLEITUNG AUF

# AUFBAUANLEITUNG

Deutsch

58  
A

Vergewissern Sie sich, dass ein Wasseranschluss zum Befüllen des Pools vorhanden ist und die Chemikalien bereit stehen.

**WICHTIG: Diese Filterpumpe wird mit geöffnetem Luftauslassventil (1) geliefert (öffnen Sie das Luftauslassventil wenn nötig). Drehen Sie das Luftauslassventil nicht zu, bevor Sie bei Schritt #8 angelangt sind. Nichtbefolgen dieser Anweisungen kann dazu führen, dass sich Luft im Inneren des Filtergehäuses sammelt; der Motor läuft trocken, er wird laut und kann ausfallen.**

1. Bauen Sie zuerst den Aufstellpool auf. Befolgen Sie dabei genau die Anweisungen.
2. Der Abstand der Filterpumpe von der Poolwand sollte zumindest der Schlauchlänge entsprechen und diese dort angebracht werden, wo das schwarze vorstehende Schlauchverbindungsstück herausragt. Stellen Sie sicher, dass die Filterpumpe jederzeit für Service und Wartung zugänglich ist.
3. Stecken Sie die Düsenverbindung (9 und 10) in die oberen hervorstehenden Schlauchanschlüsse. Befestigen Sie dann den Luftadapter des Beckeneinlaufs (15) an dem oberen vorstehenden Anschlussstück. Schrauben Sie das Luftstrahlventil (14) auf den Luftadapter des Beckeneinlaufs (15). Dann führen Sie die Filtereinheit (9 & 11) in das untere vorstehende Schlauchanschlussstück. Die Schläuche (8) passen genau auf diese Öffnungen.
4. An die Schlauchanschlüsse der Filterpumpe sind zwei Schläuche anzuschließen. Mit den Schlauchklemmen (7), befestigen Sie die Schläuche. Den ersten Schlauch (8) an den unteren vorstehenden Schlauchanschluss (mit „+“ auf der Poolfolie gekennzeichnet) und an den oberen Pumpenanschluss anschließen (mit „-“ gekennzeichnet).
5. Verbinden Sie den zweiten Schlauch mit dem Luftadapter des Beckeneinlaufs (15) und dem unteren Pumpenanschluss. Sicherstellen, dass die Schlauchklemmen (7) fest angezogen sind. **HINWEIS:** Stellen Sie sicher, dass das Luftstrahlventil (14) fest am Luftadapter des Beckeneinlaufs (16) angeschraubt ist und nach oben zeigt.
6. Schrauben Sie die Filtergehäusemanschette (12) gegen den Uhrzeigersinn vom Filtergehäuse ab. Entfernen Sie die Abdeckung des Filtergehäuses (3). Überprüfen Sie, ob sich eine im Gehäuse befindet. Wenn ja, setzen Sie die Abdeckung wieder auf und schrauben Gehäusemanschette (12) von Hand fest auf das Filtergehäuse.
7. Füllen Sie den Pool bis zu einer Höhe von mindestens ca. 5 cm über der höchsten Verbindung. Das Wasser fließt dann automatisch hinunter in die Pumpe.
8. Sobald Wasser aus dem Luftablassventil kommt, drehen Sie vorsichtig das Luftablassventil wieder zu. Drehen Sie das Ventil nicht zu fest zu. **HINWEIS: Es ist notwendig das System zu entlüften und die Luft entweichen zu lassen, da sich das Filtergehäuse mit Wasser füllt.**
9. Filterpumpe und die Steckdose anschließen. Die Filterpumpe beginnt nun das Wasser zu filtern.



## ACHTUNG

Es besteht das Risiko eines Stromschlages. Die Filterpumpe nur an eine geerdete Steckdose anschließen, die durch eine Fehlerstrom-Schutzeinrichtung (RCD) mit einem Bemessungsfehlerstrom von nicht mehr als 30mA geschützt ist. Falls Sie nicht feststellen können, ob die Steckdose entsprechend geschützt ist, wenden Sie sich an einen Elektriker. Lassen Sie vom Elektriker eine Fehlerstrom-Schutzeinrichtung mit einem Höchstwert von 30mA einbauen. Bitte benutzen Sie keine tragbare Fehlerstrom-Schutzeinrichtung (PRCD).

10. Lassen Sie die Filterpumpe laufen, bis der gewünschte Reinigungsgrad des Wassers erreicht ist. **HINWEIS:** Geben Sie Poolchemie niemals direkt in die Filterpumpe. Dies könnte die Pumpe beschädigen und dazu führen, dass die Garantie erlischt.

**HEBEN SIE DIESE BEDIENUNGSANLEITUNG AUF**

**AUFBAUANLEITUNG (Fortsetzung)**

Deutsch

**58  
A****! ACHTUNG**

**Positionieren Sie dieses Produkt vom Pool entfernt um zu verhindern, dass Kinder auf die Pumpe klettern, um in den Pool zu gelangen.**

**Tauschen Sie beschädigte Bestandteile schnellstmöglich aus. Verwenden Sie nur vom Hersteller zugelassene Teile.**

Um die Filterkartusche zu kontrollieren und auszuwechseln, schrauben Sie die Pool-Einlaufdüse (10) und das Filtersieb (11) von den Filteranschlüssen und stecken Sie die hutähnlichen Verschlusskappen in die Filteranschlüsse, bevor Sie den Filter warten. Nach der Wartung öffnen Sie das Entlüftungsventil, entfernen Sie die Verschlusskappen, lassen Sie die gesamte Luft aus dem Ventil entweichen bevor Sie es fest zuschrauben und Sie die Pool-Einlaufdüse (10) und das Filtersieb (11) wieder anschließen. Die Pumpe ist jetzt wieder mit Wasser gefüllt und kann wieder eingeschaltet werden.

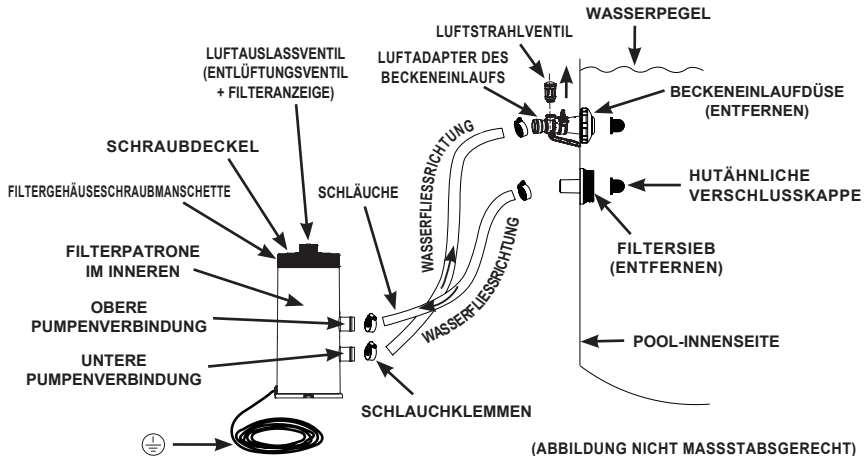

Der Netzkabelstecker der Filterpumpe für die 220-240 Volt Stromquelle muss mehr als 3,5 m von den Pool-Wänden entfernt positioniert werden. Kontaktieren Sie Ihre lokalen Behörden bezüglich der entsprechenden Standards und Anforderungen zu der „Elektrischen Installation von Schwimmbädern und Beckenausrüstungen“. Die folgende Tabelle dient lediglich als Referenz.

Land/Region	Standardnummer
International	IEC 60364-7-702
Frankreich	NF C 15-100-7-702
Deutschland	DIN VDE 0100-702
Niederlande	NEN 1010-702

**HEBEN SIE DIESE BEDIENUNGSANLEITUNG AUF**

## GEEIGNETE POSITION DER FILTERPUMPE FÜR DIE MONTAGE

Deutsch

58  
A

Die beiden Klappen der Befestigungslöcher, die sich unter dem Pumpensockel befinden, nach außen klappen. Diese Löcher sind vorhanden, weil verschiedene Länder-Bestimmungen, speziell in der EU, verlangen, dass die Pumpe immer senkrecht direkt auf der Erde oder einer Bodenplatte befestigt werden muss. Um ein unbeabsichtigtes Umfallen der Filterpumpe zu vermeiden, kann diese auf Zementboden oder einer Holzplatte montiert werden. Der Untergrund muss eine Tragfähigkeit von mehr als 18 kg haben. Die nachfolgenden Zeichnungen zeigen zwei Möglichkeiten der senkrechten Montage. Sicherungsmuttern und -bolzen sind nicht enthalten.

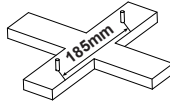
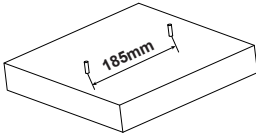

☉ -- (2) x M6 SECHSKANT-MUTTERN

⚙ -- (2) x M6 SECHSKANT-SCHRAUBEN

## REINIGUNG DER FILTERPUMPENPATRONE ODER AUSTAUSCH

Es wird empfohlen, die Filterpatrone spätestens alle zwei Wochen auszutauschen. Kontrollieren Sie regelmäßig den Grad der Filterverschmutzung.

Für Modell FP638:

Die Filterpumpe ist mit einer Filteranzeige versehen, die anzeigt, wann die Filterkartusche zu reinigen oder zu ersetzen ist.

- Grüner Bereich: Die Filterkartusche ist sauber; sie muss nicht gereinigt oder ersetzt werden.
- Gelber Bereich: Die Filterkartusche ist verschmutzt; sie muss gereinigt werden.
- Roter Bereich: Die Filterkartusche ist verschmutzt; sie muss gereinigt oder ersetzt werden. Nach dem Reinigen oder Austauschen der Kartusche, müssen Sie die Filteranzeige zurücksetzen, indem Sie Taste unter der Filteranzeige drücken, siehe Abb. 1. Die Filteranzeige wechselt wieder zu Grün.

**HINWEIS:** Entfernen Sie sämtliches Zubehör (Skimmer, Leuchten, Sprüheinrichtung, automatisches Reinigungsgerät usw.) von dem Ein- und Ausgang des Filtersystems. Siehe Abschnitt „Fehlerbehebung“ für weitere Informationen.

Wenn die Pumpe nicht läuft (Stand-by-Modus“ oder ausgeschaltet ist, und die Filteranzeige ist gelb oder rot, drücken Sie die Taste unter der Filteranzeige, um sie nach dem Reinigen oder Austausch der Filterkartusche zurückzusetzen (zurück zu Grün).

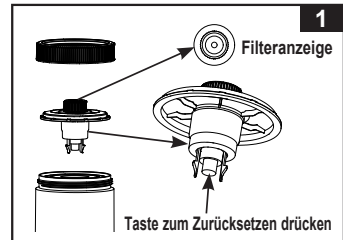

Die folgenden Schritte erklären, wie die Filterkartusche gereinigt oder ersetzt wird.

1. Vergewissern Sie sich, daß die Filterpumpe nicht in Betrieb ist. Ziehen Sie das Kabel aus dem Stecker.
2. Um zu verhindern, dass Wasser aus dem Pool ausläuft, lösen Sie die Pool-Einlaufdüse (10) und das Filtersieb (11) von den Filteranschlüssen und schieben die hutähnlichen Verschlusskappen in die Filteranschlüsse.
3. Entfernen Sie die Filtergehäusemanschette (12) und den Gewindedeckel (3) in einer Bewegung gegen den Uhrzeigersinn. Achten Sie darauf die Dichtung (4) nicht zu verlieren.
4. Entfernen Sie die Filterpatrone (5) zur Reinigung. Der Filter kann mit dem Wasserstrahl eines Gartenschlauchs gereinigt werden.
5. Tauschen Sie die Patrone aus, wenn dies Ihrer Meinung nach erforderlich ist. Verwenden Sie ausschließlich vom Hersteller angebotene oder zugelassene Filterkartuschen. Siehe Abschnitt „Teilerferenz“ für Details.
6. Stecken Sie die Patrone wieder in den Filter zurück.
7. Geben Sie die Dichtung (4) und den Deckel (3) an deren Ausgangsposition retour und befestigen Sie diese mit einer Bewegung gegen den Uhrzeigersinn, schrauben Sie die Gehäusemanschette (12) auf das Filtergehäuse.
8. Nach der Wartung öffnen Sie das Entlüftungsventil, entfernen Sie die Verschlusskappen, lassen Sie die gesamte Luft aus dem Ventil entweichen bevor Sie es fest zuschrauben und Sie die Pool-Einlaufdüse (10) und das Filtersieb (11) wieder anschließen. Die Pumpe hat nun wieder Wasser angesaugt und kann wieder eingeschaltet werden.
9. Überprüfen Sie die Ein- und Ablauföffnungen regelmäßig, um sicherzustellen, dass sie nicht blockiert sind und damit eine gute Filtration verhindern.
10. Die Entsorgung aller verwendeten Filtermedien sollte in Übereinstimmung mit geltenden lokalen Vorschriften und Gesetzen sein.

## HEBEN SIE DIESE BEDIENUNGSANLEITUNG AUF

## PFLEGE UND REINIGUNG

Deutsch

58  
A

- Jeder Pool braucht Pflege um das Wasser rein und hygienisch zu halten. Durch regelmäßige Kontrolle der Poolchemikalien und durch den Einsatz einer Filterpumpe kann ein optimaler Wasserzustand erreicht bzw. erhalten werden. Erkundigen Sie sich bei Ihrem örtlichen Poolhändler bezüglich der Zugabe von Chlor, Algeizid und anderen Chemikalien zur Reinigung.
- Bewahren Sie Chemikalien unerreichbar für Kinder auf.
- Fügen Sie keine Chemikalien dem Wasser bei, während der Pool benützt wird. Haut- oder Augenreizungen können auftreten.
- Tägliche Überprüfung des pH-Wertes und des Wasserzustandes ist sehr wichtig, denn sie trägt dazu bei die optimale Wasserqualität zu erhalten. Diese Kontrolle sollte während der ganzen Saison, sowie besonders nach dem Aufstellen des Pools durchgeführt werden. Sie können sich auch hier an Ihren örtlichen Poolhändler wenden.
- Beim ersten Befüllen des Pools ist die benötigte Menge an Chemikalien höher und der Austausch der Filterkartuschen öfter notwendig als während der Saison. Erlauben Sie niemandem im Pool zu schwimmen, während der pH-Wert reguliert wird. Auch in dieser Hinsicht erhalten Sie Hilfe von Ihrem örtlichen Poolhändler.
- Haben Sie immer Ersatzfilterkartuschen bei der Hand und wechseln sie diese ca. alle 2 Wochen.
- Chemisch behandeltes Wasser, welches beispielsweise durch das Planschen der Kinder herausspritzt, kann den Rasen oder Sträucher in der Nähe des Pools zerstören. Gras- bzw. Grünflächen unter der Poolfolie werden zerstört. HINWEIS: Manche Grasarten können durch die Poolfolie wachsen.
- Die Filterlaufzeit hängt vom Wetter, der Poolgröße und den Benützungsgewohnheiten ab. Experimentieren Sie mit verschiedenen Laufzeiten, damit sauberes, klares Wasser produziert wird.
- Die Europäische Norm EN16713-3 führt einige zusätzliche Informationen zu Poolwasserqualität und Wasseraufbereitung an; zu finden unter die [www.intexcorp.com/support](http://www.intexcorp.com/support).



## ACHTUNG

**Konzentrierte Chlorklösungen können die Poolfolie beschädigen. Befolgen Sie stets die Anweisungen des Chemieherstellers und die Warnungen bezüglich Gesundheit und Gefahren.**

## LANGZEITLAGERUNG

1. Bevor Sie den Pool für die Lagerung oder einen Standortwechsel leeren, versichern Sie sich, dass ein Abfließen des Wassers möglich ist, zB. in einen Kanal oder sonstige Abflüsse (Wichtig: das Wasser soll vom Haus weg abfließen). Halten Sie sich gegebenenfalls an die lokalen Vorschriften betreffend der Entsorgung von Poolwasser.
2. Lassen Sie jetzt den Pool ab.
3. Nach der vollständigen Entleerung des Pools trennen Sie alle Poolschläuche (8) vom Pool und der Filterpumpe, kehren Sie einfach den Aufbauprozess um.
4. Entfernen Sie die Filterpumpenkartusche wie beschrieben in „Reinigung der Filterpumpenpatrone“, von # 2 bis # 4.
5. Entfernen Sie das Mundstück und die Filtereinheit von der Poolwand. Setzen Sie die Verschlüsse in die Schlauchverbindungen ein. Vergewissern Sie sich, dass die Klemmen (7) gelöst sind, bevor Sie die Filteranschlüsse (9) trennen.
6. Lassen Sie das Wasser aus dem Gehäuse der Filterpumpe ab.
7. Lassen Sie die einzelnen Teile der Pumpe und die Schläuche gründlich an der Luft trocknen.
8. Je nach Abnutzung der Patrone (5) kann in der nächsten Badesaison eine neue Patrone notwendig sein. Halten Sie deshalb eine Reservepatrone bereit.
9. Um die Elastizität während der Überwinterung zu gewährleisten, empfehlen wir Ihnen den Dichtungsring (4), den Luftablassventil-Ring (2) und die Schlauchringe (6) mit entsprechenden Pflegemitteln einzureiben.
10. Lagern Sie das Gerät und Zubehörteile an einem trockenen Ort bei 0°C bis 40°C.
11. Der Originalkarton kann für die Lagerung verwendet werden.

**HEBEN SIE DIESE BEDIENUNGSANLEITUNG AUF**

**ANLEITUNG ZUR FEHLERBEHEBUNG**

Deutsch

**58**  
**A**

<b>FEHLER</b>	<b>URSACHE</b>	<b>LÖSUNG</b>
Filtermotor springt nicht an	<ul style="list-style-type: none"> <li>• Nicht eingesteckt.</li> <li>• (GFCI/RCD) Fehlerstrom-Schutzschalter ausgelöst.</li> <li>• Der Motor ist überhitzt und der Überhitzungsschutz hat ihn abgeschaltet.</li> </ul>	<ul style="list-style-type: none"> <li>• Filter muss in geerdeter Steckdose eingesteckt werden, die mit einem Fehlerstrom-Schutzschalter mit 30mA geschützt ist.</li> <li>• Fehlerstrom-Schutzschalter zurücksetzen. Wenn er wiederholt ausgelöst wird, kann möglicherweise Ihre Elektroinstallation defekt sein. Fehlerstrom-Schutzschalter ausschalten und Elektriker rufen.</li> <li>• Motor abkühlen lassen</li> </ul>
Der filter reinigt den pool nicht	<ul style="list-style-type: none"> <li>• Chlorgehalt oder pH-Wert stimmt nicht.</li> <li>• Filterpatrone ist schmutzig.</li> <li>• Patrone ist beschädigt.</li> <li>• Das Schwimmbecken ist außergewöhnlich schmutzig.</li> <li>• Der Siebeinsatz ist nicht durchlässig.</li> </ul>	<ul style="list-style-type: none"> <li>• Chlorgehalt und pH-Wert einstellen. Befragen Sie Ihren örtlichen Fachhändler für Schwimmbeckenbedarf.</li> <li>• Patrone reinigen oder austauschen.</li> <li>• Patrone auf Löcher überprüfen. Falls beschädigt, ersetzen.</li> <li>• Filter länger laufen lassen.</li> <li>• Siebeinsatz am Poolzulauf reinigen.</li> </ul>
Filter pumpt kein wasser bzw. das wasser fließt nur sehr langsam	<ul style="list-style-type: none"> <li>• Einlauf/Auslauf verstopft.</li> <li>• Luft tritt an der Ansaugleitung aus.</li> <li>• Patrone verkalkt oder verkrustet.</li> <li>• Das Schwimmbecken ist außergewöhnlich schmutzig.</li> <li>• Die Filterpatrone ist schmutzig.</li> <li>• Verbesserter Stutzen und Filteranschluss.</li> <li>• Luftadapter des Beckeneinlaufs ist mit dem falschen Anschluss verbunden.</li> </ul>	<ul style="list-style-type: none"> <li>• Hindernisse im Zulauf-bzw. Ablaufschlauch in der Poolwand suchen.</li> <li>• Schlauchklemmen fester anziehen, Schlauch auf Beschädigungen überprüfen, Wasserstand im Pool überprüfen.</li> <li>• Patrone austauschen.</li> <li>• Patrone häufiger reinigen.</li> <li>• Bringen Sie den Stutzen an der oberen Position vom Poolwassereinlauf und den Filter an der unteren Position vom Poolwasserabfluss an.</li> <li>• Stellen Sie sicher, dass der Luftadapter des Beckeneinlaufs mit dem oberen Anschluss des Beckeneinlaufs verbunden ist.</li> </ul>
Die pumpe funktioniert nicht	<ul style="list-style-type: none"> <li>• Niedriger Wasserstand.</li> <li>• Siebeinsatz verstopft.</li> <li>• Luft tritt an der Ansaugleitung aus.</li> <li>• Motor defekt oder Laufrad festgefressen.</li> <li>• Luftschluss in der Filterkartuschenkammer.</li> </ul>	<ul style="list-style-type: none"> <li>• Füllen Sie das Becken bis der Wasserstand hoch genug ist.</li> <li>• Reinigen Sie das Filtersieb am Beckeneinlauf.</li> <li>• Schlauchklemmen fester anziehen, Schlauch auf Beschädigungen überprüfen.</li> <li>• Beseitigen Sie Stöckchen und Blätter im Pumpeneinlauf.</li> <li>• Öffnen Sie das Ablassventil am oberen Ende der Pumpe.</li> </ul>
Abdeckung undicht	<ul style="list-style-type: none"> <li>• O-Ring fehlt.</li> <li>• Abdeckung oder Entlüftungsventil sind undicht.</li> </ul>	<ul style="list-style-type: none"> <li>• Entfernen Sie die Abdeckung und prüfen Sie, ob der O-Ring vorhanden ist.</li> <li>• Ziehen Sie die Abdeckung des Ventils fest (manuell).</li> </ul>
Schlauch undicht	<ul style="list-style-type: none"> <li>• Schlauchklemmen sind nicht festgezogen.</li> <li>• Der O-Ring ist beim Anschluss des Schlauches verrutscht.</li> <li>• Schlauch beschädigt.</li> </ul>	<ul style="list-style-type: none"> <li>• Ziehen Sie die Schlauchklemmen fest bzw. tauschen Sie sie gegebenenfalls aus.</li> <li>• Platzieren Sie den O-Ring in der dafür vorgesehenen Nut.</li> <li>• Ersetzen Sie den Schlauch durch einen neuen.</li> </ul>
Lufteinschluss	<ul style="list-style-type: none"> <li>• Eingeschlossene Luft im Pumpengehäuse und im Ansaugschlauch.</li> </ul>	<ul style="list-style-type: none"> <li>• Öffnen Sie das Luftauslassventil, heben und senken Sie den Ansaugschlauch bis das Wasser beginnt aus dem Luftauslassventil herauszufließen, schließen Sie das Luftauslassventil.</li> </ul>
Luftadapter des beckeneinlaufs/ luftstrahlventil ist undicht	<ul style="list-style-type: none"> <li>• Schlauchklemmen sind nicht festgezogen.</li> <li>• Luftstrahlventil ist nicht fest angezogen und zeigt nach oben.</li> <li>• Luftstrahlventildichtung ist von innen blockiert.</li> <li>• Luftstrahlventildichtung ist von innen verschmutzt.</li> <li>• Luftstrahlventil ist defekt.</li> </ul>	<ul style="list-style-type: none"> <li>• Ziehen Sie die Schlauchklemmen fest bzw. tauschen Sie sie gegebenenfalls aus.</li> <li>• Luftstrahlventil fest anziehen und darauf achten, dass es nach oben zeigt.</li> <li>• Pumpe an die Steckdose anschließen, ein paar Sekunden laufen lassen und wieder aus der Steckdose ziehen. Vorgang 3 mal wiederholen.</li> <li>• Luftstrahlventil entfernen, Verschmutzung mit Wasser wespülen und Ventil wieder anbringen.</li> <li>• Durch ein neues Luftstrahlventil ersetzen.</li> </ul>
Kleines leck vom luftdüsenventil, wenn die pumpe eingeschaltet ist	<ul style="list-style-type: none"> <li>• Zubehör am Wasserzirkulationssystem befestigt.</li> </ul>	<ul style="list-style-type: none"> <li>• Entfernen Sie sämtliches Zubehör (z. B. Solarmatte, automatischer Pool-Reiniger, LED-Leuchte) vom Wasserzirkulationssystem und setzen Sie die Kappe des Luftstrahlventils (13) auf das Luftstrahlventil (14). Verschließen Sie das Luftstrahlventil (14) unter normalen Umständen, oder während die Pumpe läuft, nicht mit der Ventilkappe (13).</li> </ul>

**HEBEN SIE DIESE BEDIENUNGSANLEITUNG AUF**

## ANLEITUNG ZUR FEHLERBEHEBUNG (Fortsetzung)

### Für Modell FP638:

FEHLER	ÜBERPRÜFEN	ABHILFE
Dunst oder Feuchtigkeit hinter dem Fenster der Filteranzeige	<ul style="list-style-type: none"> <li>• Kondensation aufgrund von Temperaturschwankungen und hoher Luftfeuchtigkeit.</li> </ul>	<ul style="list-style-type: none"> <li>• Dies ist völlig normal.</li> </ul>
Die Filterkartusche ist verschmutzt, aber der Anzeiger der Filteranzeige befindet sich im grünen Bereich	<ul style="list-style-type: none"> <li>• Ein- und Auslass sind geschlossen.</li> <li>• Die Filterkartusche ist nicht korrekt ins Filtergehäuse eingesetzt.</li> <li>• Die technischen Daten der Filterkartusche entsprechen nicht den Anforderungen.</li> <li>• Filterkartusche ist beschädigt und undicht.</li> <li>• Zubehör hängt an den Ein- und Ausgängen des Wasserfiltersystems.</li> <li>• Schläuche sind verdreht, geknickt oder verheddert.</li> <li>• Die Filteranzeige ist defekt.</li> </ul>	<ul style="list-style-type: none"> <li>• Entfernen Sie die schwarzen, hutförmigen Stopfen von den Verbindungsstücken des Einlass- und Auslasssiebs.</li> <li>• Stellen Sie sicher, dass die Kartusche korrekt im Filtergehäuse eingesetzt und die Gehäuseabdeckung sicher verschlossen ist.</li> <li>• Ersetzen Sie die Kartusche durch eine INTEX-Filterkartusche.</li> <li>• Ersetzen Sie die Filterkartusche durch eine neue Kartusche.</li> <li>• Entfernen Sie sämtliches Zubehör (Skimmer, Leuchten, Wassersprüher, automatisches Reinigungsgerät, sanitäre Vorrichtungen, Saugergerät usw.) vom Filtereingang und -ausgang.</li> <li>• Achten Sie darauf, dass alle Schläuche vollständig ausgezogen sind.</li> <li>• Ersetzen Sie die Filteranzeige.</li> </ul>
Nach der Reinigung befindet sich der Anzeiger immer noch im gelben Bereich	<ul style="list-style-type: none"> <li>• Die Filterkartusche ist nicht vollkommen sauber.</li> <li>• Filterkartusche kann nicht gereinigt werden.</li> <li>• Die Filteranzeige ist defekt.</li> </ul>	<ul style="list-style-type: none"> <li>• Spülen und reinigen Sie die Kartusche noch einmal gründlich. Benutzen Sie eine Bürste, um die Kartusche zwischen den Furchen zu reinigen.</li> <li>• Ersetzen Sie die Filterkartusche.</li> <li>• Ersetzen Sie die Filteranzeige.</li> </ul>
Die Filterkartusche sieht sauber aus, aber der Anzeiger befindet sich im roten Bereich	<ul style="list-style-type: none"> <li>• Möglicherweise verstopfen Algen das Innere der Filterkartusche.</li> <li>• Die Filteranzeige ist defekt.</li> </ul>	<ul style="list-style-type: none"> <li>• Spülen und reinigen Sie die Kartusche gründlich. Wenn der Anzeiger sich immer noch im roten Bereich befindet, ersetzen Sie die Filterkartusche.</li> <li>• Ersetzen Sie die Filteranzeige.</li> </ul>
Die Filteranzeige leuchtet gelb oder rot, wenn die Pumpe ausgeschaltet ist oder nach dem Einsetzen einer neuen Filterkartusche	<ul style="list-style-type: none"> <li>• Filteranzeige wurde nach dem Reinigen oder Austauschen der Filterkartusche nicht zurückgesetzt.</li> <li>• Die Filteranzeige ist defekt.</li> </ul>	<ul style="list-style-type: none"> <li>• Drücken Sie die Taste unter der Filteranzeige, um sie nach dem Reinigen oder Einsetzen einer neuen Filterkartusche zurückzusetzen (zurück zu Grün).</li> <li>• Ersetzen Sie die Filteranzeige.</li> </ul>

**HEBEN SIE DIESE BEDIENUNGSANLEITUNG AUF**

**HÄUFIG AUFTRETENDE PROBLEME IM POOL** Deutsch**58  
A**

PROBLEM	BESCHREIBUNG	URSACHE	LÖSUNG
ALGEN	<ul style="list-style-type: none"> <li>• Grünliches Wasser.</li> <li>• Grüne oder schwarze Flecken auf der Poolfolie.</li> <li>• Poolfolie ist schlüpfrig und/oder riecht schlecht.</li> </ul>	<ul style="list-style-type: none"> <li>• Chlor und pH-Werte müssen reguliert werden.</li> </ul>	<ul style="list-style-type: none"> <li>• Machen Sie eine „Schockbehandlung“ mit einer Überdosis Chlor. Prüfen Sie den pH-Wert und korrigieren Sie diesen auf den von Ihrem Poolfachgeschäft empfohlenen Wert.</li> <li>• Reinigen Sie den Poolboden.</li> <li>• Achten Sie auf den richtigen Chlorwert.</li> </ul>
WASSER VERFÄRBT	<ul style="list-style-type: none"> <li>• Wasser färbt sich bei der ersten Behandlung mit Chlor blau, braun oder schwarz.</li> </ul>	<ul style="list-style-type: none"> <li>• Im Wasser befindliches Kupfer, Eisen oder Magnesium oxidiert durch das hinzugefügte Chlor. Das ist bei vielen Wasserquellen normal.</li> </ul>	<ul style="list-style-type: none"> <li>• Regulieren Sie den pH-Wert auf das empfohlene Richtmaß.</li> <li>• Lassen Sie den Filter ständig laufen, bis das Wasser klar ist.</li> <li>• Reinigen Sie die Kartusche häufig.</li> </ul>
SCHWEBTEILCHEN IM WASSER	<ul style="list-style-type: none"> <li>• Wasser ist getrübt oder milchig.</li> </ul>	<ul style="list-style-type: none"> <li>• „Hartes Wasser“ durch einen zu hohen pH- Wert.</li> <li>• Zu niedriger Chlorgehalt.</li> <li>• Fremdstoffe im Wasser.</li> </ul>	<ul style="list-style-type: none"> <li>• Korrigieren Sie den pH-Wert auf das empfohlene Richtmaß.</li> <li>• Überprüfen Sie den Chlorgehalt.</li> <li>• Reinigen oder ersetzen Sie den Filter.</li> </ul>
CHRONISCH NIEDRIGER WASSERSPIEGEL	<ul style="list-style-type: none"> <li>• Morgens ist der Wasserspiegel niedriger als am Vorabend.</li> </ul>	<ul style="list-style-type: none"> <li>• Schlitz oder Loch in der Poolfolie bzw. den Schläuchen.</li> <li>• Die Ablassventile sind locker.</li> </ul>	<ul style="list-style-type: none"> <li>• Reparieren Sie die Beschädigung mit dem Flickzeug.</li> <li>• Ziehen Sie alle losen Schlauchklemmen an.</li> </ul>
ABLAGERUNGEN AM BECKEN-BODEN	<ul style="list-style-type: none"> <li>• Schmutz oder Sand am Becken-Boden.</li> </ul>	<ul style="list-style-type: none"> <li>• Starke Bentzung, durch Herumtoben im und ausserhalb des Pools.</li> </ul>	<ul style="list-style-type: none"> <li>• Benutzen Sie den INTEX. Pool-Sauger zur Reinigung.</li> </ul>
SCHMUTZ AN DER WASSEROBERFLÄCHE	<ul style="list-style-type: none"> <li>• Blätter, Insekten usw.</li> </ul>	<ul style="list-style-type: none"> <li>• Pool steht zu nahe an Bäumen.</li> </ul>	<ul style="list-style-type: none"> <li>• Benutzen Sie den INTEX Pool-Kescher.</li> </ul>

**WICHTIG**

Sollten Sie fortwährend auf Schwierigkeiten stoßen, kontaktieren Sie unsere Kundenservice Abteilung. Siehe die separate „Autorisierte Service Center“ Liste.

**GENERELLE SICHERHEITSHINWEISE**

Ihr Swimmingpool kann Ihnen viel Spaß und Freude bereiten, jedoch bringt das Wasser auch Risiken mit sich. Um eventuelle Verletzungsgefahren und lebensbedrohliche Situationen vermeiden zu können, lesen und halten Sie sich unbedingt an die Sicherheitshinweise, die dem Produkt beigelegt sind. Vergessen Sie nicht, dass die Warnhinweise auf den Packungen zwar viele, aber natürlich nicht alle möglichen Risiken beinhalten.

Zur zusätzlichen Sicherheit machen Sie sich bitte mit folgenden Richtlinien bekannt sowie mit Warnungen, die von nationalen Sicherheitsorganisationen zur Verfügung gestellt werden.

- Sorgen Sie für ununterbrochene Aufsicht. Ein zuverlässiger und kompetenter Erwachsener sollte die Funktion des Badewärters übernehmen, insbesondere wenn sich Kinder im oder in der Nähe des Pools befinden.
- Lernen Sie schwimmen.
- Nehmen Sie sich Zeit und machen Sie sich mit Erster Hilfe vertraut.
- Informieren sie jeden, der den Pool beaufsichtigt über die möglichen Gefahren, sowie über die Benützung von Schutzvorrichtungen, wie zum Beispiel verschlossene Türen, Absperrungen, usw.
- Informieren Sie alle Personen, inklusive Kinder, die den Pool benützen darüber, was im Falle eines Unfalls zu tun ist.
- Vernunft und richtiges Einschätzungsvermögen während dem Baden sind wichtig.
- Beaufsichtigen, beaufsichtigen, beaufsichtigen.

**HEBEN SIE DIESE BEDIENUNGSANLEITUNG AUF**



# GARANTIE

Deutsch

58  
A

Ihre Krystal Clear® Filterpumpe wurde unter Verwendung hochwertiger Qualitätsmaterialien und Qualitätsarbeit hergestellt. Alle Intex-Produkte wurden vor Verlassen des Werks kontrolliert und als mangelfrei befunden. Diese Garantiekarte gilt nur für die Krystal Clear® Filterpumpe und das unten angeführte Zubehör.

Diese eingeschränkte Garantie gilt nicht anstatt, sondern zusätzlich zu Ihren Rechtsansprüchen und Rechtsmitteln. Soweit diese Garantie unvereinbar mit jeglichen Ihrer Rechtsansprüche ist, haben diese Vorrang. Ein Beispiel: Verbraucherschutzgesetze in der gesamten Europäischen Union sorgen für gesetzliche Gewährleistungsrechte zusätzlich zu dem Bereich, der durch diese eingeschränkte Garantie abgedeckt ist. Für Informationen zu den EU-weiten Verbraucherschutzgesetzen besuchen Sie bitte das Europäische Verbraucherzentrum unter [http://ec.europa.eu/consumers/ecc/contact\\_en/htm](http://ec.europa.eu/consumers/ecc/contact_en/htm).

Die Bestimmungen dieser begrenzten Garantie kann nur der Ersterwerber des Produktes geltend machen und die begrenzte Garantie ist nicht übertragbar. Die Garantiekarte ist nur mit Kassenbonn gültig. Der Garantiezeitraum der unten angeführt ist, gilt ab Kaufdatum. Bewahren Sie bitte Ihre Kaufquittung mit dieser Bedienungsanleitung auf. Bei allen Garantieansprüchen ist ein Kaufnachweis vorzulegen oder die begrenzte Garantie ist ungültig.

Garantiezeit Krystal Clear® Filterpumpe - 2 Jahre  
Garantiezeit Schläuche und Zubehör - 180 Tage

Wenn ein Fabrikationsfehler innerhalb der Zeiträume, die oben gelistet sind, auftritt, kontaktieren Sie bitte das zuständige INTEX Service Center, die in der separaten „Autorisierte Service Center“ Liste aufgeführt werden. Wenn der Artikel zurückgeschickt wurde wie vom Intex Service Center angewiesen, kontrolliert das Service Center den Artikel und stellt die Gültigkeit Ihres Anspruches fest. Wenn der Artikel unter die Garantiebestimmungen fällt, wird er kostenlos repariert oder kostenlos durch einen gleichen oder einen vergleichbaren Artikel (Entscheidung von Intex) ersetzt.

Außer dieser Garantie und anderen Rechtsansprüchen in Ihrem Land sind keine weiteren Garantien impliziert. In dem Ausmaß, das in Ihrem Land möglich ist, haftet Intex unter keinen Umständen gegenüber Ihnen oder einem Dritten für unmittelbare oder daraus folgende Schäden, die sich aus dem Gebrauch Ihres Krystal Clear® Filterpumpe ergeben, oder für Handlungen von Intex oder seinen zugelassenen Vertretern und Mitarbeitern (einschließlich der Herstellung des Produkts). Einige Länder erlauben keine Ausschließung oder Einschränkung von Schäden und Folgeschäden. Die o.g. Ausschließung oder Einschränkung ist auf diese Länder nicht anzuwenden.

Folgendes führt zum Ausschluss der eingeschränkten Garantie für Krystal Clear® Filterpumpe bzw. unterliegt nicht der eingeschränkten Garantie:

- Wenn die Krystal Clear® Filterpumpe Fahrlässigkeit, unsachgemäßem Gebrauch oder Anwendung, Unfall, missbräuchlicher Verwendung, falscher Spannung oder anderer Stromstärke als in der Bedienungsanleitung angegeben, unsachgemäßer Wartung oder Lagerung ausgesetzt ist;
- Wenn die Krystal Clear® Filterpumpe Schäden, die außerhalb des Einflussbereiches von Intex liegen, u.a. gewöhnlicher Verschleiß und Abrieb und Schaden, der durch Brandeinwirkung verursacht wurde, Überschwemmung, Gefrieren, Regen oder anderen äußeren Umwelteinflüssen ausgesetzt ist;
- Teile und Komponenten, die nicht von Intex verkauft wurden und/oder
- Nicht genehmigte Änderungen, Reparaturen oder Demontage durch jemanden anderen als das Intex-Service-Center-Personal.

Die Garantie umfasst nicht die Kosten, die aus dem Auslaufen des Pool-Wassers, von Chemikalien oder Wasserschäden resultieren. Sach- oder Personenschäden fallen ebenfalls nicht unter diese Garantie.

Lesen Sie das Benutzerhandbuch sorgfältig durch und befolgen Sie alle Anweisungen für den korrekten Betrieb und Wartung Ihrer Krystal Clear® Filterpumpe. Überprüfen Sie das Produkt immer, bevor Sie es verwenden. Die Garantie erlischt, wenn die Anweisungen nicht befolgt werden.

## HEBEN SIE DIESE BEDIENUNGSANLEITUNG AUF

Italiano

58  
A

## REGOLE PER LA SICUREZZA

Leggere attentamente e capire le istruzioni di seguito riportate prima di montare ed utilizzare il prodotto. Conservare per riferimenti futuri.

C530

Krystal Clear® Pompa Filtro  
Numero di modello certificato FP604, 45 W

C1000

Krystal Clear® Pompa Filtro  
Numero di modello certificato FP638, 99 W

220 - 240 V~, 50 Hz

Hmax 1.0 m, Hmin 0.19 m, IPX5/IPX7

Temperatura massima dell'acqua 35° gradi



Immagine a solo scopo illustrativo.

Non dimenticate di acquistare anche gli altri prodotti Intex: Le Piscine fuori terra, gli Accessori per piscine, le Piscine gonfiabili, I Prodotti In-Toyz, i Materassi gonfiabili Airbed e i Canotti sono prodotti Intex disponibili presso i rivenditori oppure visitando il sito Internet. A seguito dell'applicazione di una politica di miglioramento continuo dei prodotti, Intex si riserva il diritto, senza preavviso, di modificare le specifiche e l'aspetto dei prodotti, che potrebbero comportare l'aggiornamento del manuale di istruzioni.

# INTEX®

©2024 Intex Marketing Ltd. - Intex Development Co. Ltd. - Intex Recreation Corp. All rights reserved/Tous droits réservés/Todos los derechos reservados/Alle Rechte vorbehalten. Printed in China/Imprimé en Chine/Impreso en China/Gedruckt in China.

®™ Trademarks used in some countries of the world under license from/®™ Marques utilisées dans certains pays sous licence de/Marcas registradas utilizadas en algunos países del mundo bajo licencia de/Warenzeichen verwendet in einigen Ländern der Welt in Lizenz von/Intex Marketing Ltd. to/à/a/an Intex Development Co. Ltd., Hong Kong & Intex Recreation Corp., P.O. Box 1440, Long Beach, CA 90801 • Distributed in the European Union by/Distribué dans l'Union Européenne par/Distribuido en la Unión Europea por/Vertrieb in der Europäischen Union durch/Intex Trading B.V., Ettenseweg 46, 4706 PB Roosendaal - The Netherlands • Distributed in the UK by Unitec Service (UK) Limited, 21 Holborn Viaduct, London EC1A 2DY, UK.

www.intexcorp.com

MANUALE D'ISTRUZIONI

## TAVOLA DEI CONTENUTI

<b>Attenzione.....</b>	<b>3</b>
<b>Riferimento ai componenti.....</b>	<b>4</b>
<b>Istruzioni di montaggio.....</b>	<b>5-7</b>
<b>Manutenzione.....</b>	<b>7-8</b>
<b>Cura della piscina e prodotti chimici.....</b>	<b>8</b>
<b>Come riporre l'apparecchio per lungo tempo.....</b>	<b>8</b>
<b>Guida ricerca guasti.....</b>	<b>9-10</b>
<b>Problemi comuni.....</b>	<b>11</b>
<b>Linee guida generali per la sicurezza in acqua.....</b>	<b>11</b>
<b>Garanzia limitata.....</b>	<b>12</b>

**CONSERVARE QUESTE ISTRUZIONI**

# NORME DI SICUREZZA

Leggere attentamente e capire le istruzioni di seguito riportate prima di montare ed utilizzare il prodotto.

## LEGGERE E SEGUIRE TUTTE LE ISTRUZIONI

### ATTENZIONE

- Prestare sempre una stretta supervisione sui bambini e sulle persone disabili.
- Tenere il prodotto e tutti i cavi elettrici lontano dalla portata dei bambini.
- I bambini non devono giocare con questo dispositivo. La pulizia e la manutenzione non devono essere eseguiti dai bambini senza la supervisione di un adulto.
- Questo apparecchio può essere usato da persone con ridotte capacità fisiche, sensoriali o mentali o prive di esperienza e conoscenza solo se supervisionate o istruite sull'uso sicuro dell'apparecchio e se comprendono i rischi correlati.
- La pompa deve essere assemblata e disassemblata solo da un adulto.
- Rischio di scosse elettriche. Collegare questo prodotto solamente ad una presa di messa a terra protetta da un interruttore di circuito salvavita (GFCI) o da un dispositivo a corrente residua (RCD). Nel caso in cui non si riesca a verificare se la presa è protetta da un interruttore di circuito salvavita o da un dispositivo a corrente residua, contattare un elettricista qualificato. Rivolgersi a quest'ultimo anche per l'installazione del GFCI/RCD, un dispositivo che ha una frequenza massima di 30 mA. Non utilizzare alcun dispositivo a corrente residua portatile (PRCD).
- Staccare sempre il prodotto dalla corrente prima di rimuovere, pulire, o fare qualsiasi operazione di manutenzione alla pompa filtro. Scollegare sempre l'apparecchio dall'alimentazione prima di montare, smontare o pulire.
- La presa di corrente deve essere accessibile dopo che il prodotto è stato installato.
- Non sotterrare alcun cavo elettrico. Collocare i cavi dove non possano essere danneggiati da tosaerba, tagliasiepi o altre attrezzature.
- Non è possibile sostituire il cavo di alimentazione. Se il cavo è danneggiato, l'apparecchio dovrebbe essere eliminato.
- Per ridurre il rischio di scosse elettriche, evitare di collegare l'unità alla presa di corrente utilizzando prolunghes, contatori, adattatori o convertitori; predisporre un'apposita presa.
- Non tentare di inserire o disinserire la spina di questo prodotto mentre ci si trova in acqua o si hanno le mani bagnate.
- Tenere la presa di corrente di questo prodotto ad almeno 3,5 metri di distanza dalla piscina.
- Posizionare la pompa lontano dalla piscina per evitare che i bambini salgano sopra la pompa per entrare in piscina.
- Non azionare il prodotto mentre la piscina è in uso.
- Questa pompa può essere usata solo per le piscine da immagazzinare. Non usarla con piscine permanenti. Una piscina che si può riporre è costruita in modo da essere facilmente smontata e rimontata com'era in origine.
- Solo per uso domestico.
- Non lasciare il prodotto all'aperto in caso di gelo perché non è protetto contro gli effetti delle temperature sottozero.
- La pompa deve essere usata soltanto secondo le istruzioni riportate sul manuale.

### **IN CASO DI MANCATA OSSERVANZA DI QUESTE AVVERTENZE, POTREBBERO VERIFICARSI DANNI, SCOSSE ELETTRICHE, STRANGOLAMENTO, ALTRE LESIONI GRAVI O DECESSO.**

Le avvertenze, le istruzioni e le regole di sicurezza fornite con il prodotto si riferiscono ad alcuni comuni rischi legati alle attività ricreative svolte in acqua e non coprono tutte le possibili cause di pericolo nell'utilizzo del prodotto. Utilizzare il buon senso durante le attività svolte in piscina per limitare i rischi.

## CONSERVARE QUESTE ISTRUZIONI

# RIFERIMENTO AI COMPONENTI

Italiano

58  
A

Prima di montare il prodotto, spendere qualche minuto a prendere visione di cosa comprende e familiarizzare con i vari componenti.

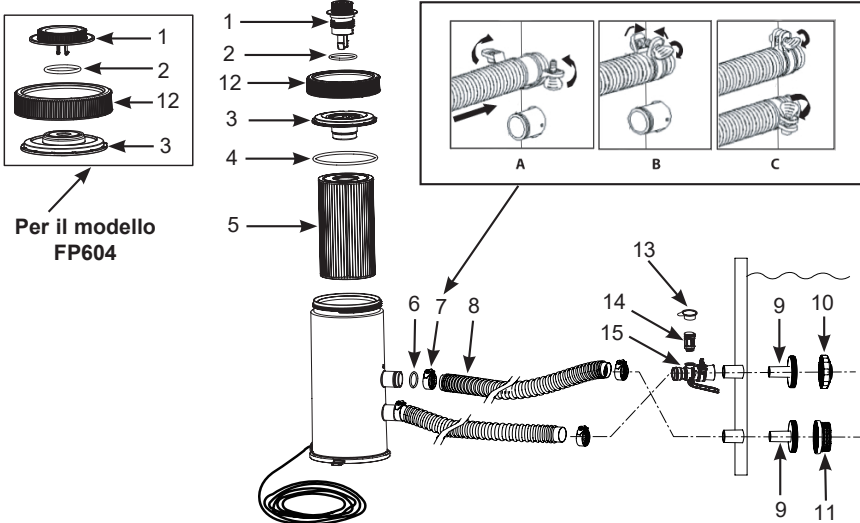

**NOTA:** I disegni sono da considerarsi soltanto a scopo di esempio. Potrebbero non rispecchiare il reale prodotto. Non in scala.

NO RIFERIMENTO	DESCRIZIONE	Q.TÀ	CODICE RICAMBIO	
			Modello FP604	Modello FP638
1	VALVOLA DI FUORIUSCITA D'ARIA	1	13410	-
	INDICATORE DEL FILTRO + VALVOLA DI RILASCIO DELL'ARIA	1	-	13415
2	VALVOLA AD ANELLO	1	13406	13229
3	COPERTURA FILETTATA	1	13411	13414
4	GUARNIZIONE COPERCHIO	1	13413	13413
5	CARTUCCIA FILTRO	1	29000	29000
6	MANICOTTO	2	10134	10134
7	MORSETTO	4	11489	11489
8	TUBI	2	10399	10399
9	CONNETTORE PER GRIGLIA FILTRO	2	11070	11070
10	UGELLO BOCCHETTA DI INGRESSO	1	13162	13162
11	GRIGLIA FILTRO	1	12197	12197
12	GHIERA COPERTURA FILTRO	1	13412	13412
13	TAPPO DELLA VALVOLA DELLA BOCCHETTA DELL'ARIA	1	12373	12373
14	VALVOLA DELLA BOCCHETTA DELL'ARIA	1	12363	12363
15	ADATTATORE DI INGRESSO DELL'ARIA DELLA PISCINA	1	12367	12368

Tipo di pompa filtro:

Cartuccia sintetica #29000

Quando si ordinano le parti assicurarsi di indicare codice del modello e numero delle parti. Non sono necessari attrezzi per il montaggio.

## CONSERVARE QUESTE ISTRUZIONI

## ISTRUZIONI DI MONTAGGIO

Italiano

58  
A

Assicuratevi di avere i tubi dell'acqua previsti e il cloro per l'acqua.

**IMPORTANTE: Questa pompa filtro è consegnata con la valvola per il rilascio dell'aria (1) aperta. (Aprire la valvola se è necessario). NON sostituire la valvola finché non avete raggiunto IL PASSAGGIO #8. Non rispettare queste istruzioni farà sì che dell'aria verrà bloccata dentro l'alloggiamento per il filtro. Il motore si seccerà, causando rumore e il funzionamento scorretto.**

1. Montate innanzitutto la piscina seguendo attentamente le istruzioni per l'installazione.
2. Collocate la pompa di filtrazione ad una distanza dalla piscina pari almeno alla lunghezza del tubo, partendo dall'attacco nero che sporge dalla parete della stessa. Assicurarsi che la pompa filtro sia di facile accesso per tutta la durata del suo utilizzo.
3. Inserire il raccordo dell'ugello (9 e 10) nelle connessioni del tubo sporgente superiore, quindi fissare l'adattatore di ingresso dell'aria della piscina (15) al raccordo sporgente superiore. Avvitare la valvola della bocchetta dell'aria (14) sull'adattatore di ingresso dell'aria della piscina (15). Inserire poi la griglia filtro completa di connettore (9 & 11) negli attacchi inferiori del tubo. I due tubi di connessione (8) dovranno essere adattati sopra ai filtri già inseriti nelle imocature.
4. Ci sono 2 tubi che devono essere collegati alla pompa-filtro tramite i giunti. Con i morsetti posti all'estremità dei tubi (7), fissare uno dei tubi (8) all'attacco inferiore sul telo della piscina (contrassegnato con il segno + sul liner) e all'attacco superiore della pompa (contrassegnato con il segno +).
5. Collegare il secondo tubo all'adattatore di ingresso dell'aria della piscina (15) e al raccordo della pompa inferiore. Assicurarsi che tutti i fermi per affrancare i tubi (7) siano stretti.  
**NOTA:** Assicurarsi che la valvola della bocchetta dell'aria (14) sia fissata saldamente sull'adattatore di ingresso dell'aria della piscina (15) e che sia rivolta verso l'alto.
6. Svitare in senso antiorario la ghiera (12) dal filtro. Prendere e togliere il coperchio del filtro (3). Controllare che ci sia una cartuccia all'interno. Se c'è sostituire il coperchio, stringere bene la ghiera (12).
7. Riempire la piscina per lo meno fino a 1-2 inches (2,5-5,1cm) al di sopra della connessione superiore. L'acqua fluirà automaticamente dentro la pompa.
8. Quando l'acqua inizia a scorrere fuori dalla valvola di rilascio dell'aria, avvitare la valvola del rilascio dell'aria all'interno della copertura dell'alloggiamento del filtro. Non avvitare eccessivamente la valvola. **NOTA: Il sistema di ventilazione è necessario affinché l'aria esca quando l'alloggiamento del filtro si riempie d'acqua.**
9. Collegare la pompa-filtro alla centralina elettrica. La pompa-filtro sta filtrando l'acqua.



## ATTENZIONE

**Rischio di scosse elettriche. Collegare questo prodotto solamente ad una presa di messa a terra protetta da un interruttore di circuito salvavita (GFCI) o da un dispositivo a corrente residua (RCD). Nel caso in cui non si riesca a verificare se la presa è protetta da un interruttore di circuito salvavita o da un dispositivo a corrente residua, contattare un elettricista qualificato. Rivolgersi a quest'ultimo anche per l'installazione del GFCI/RCD, un dispositivo che ha una frequenza massima di 30 mA. Non utilizzare alcun dispositivo a corrente residua portatile (PRCD).**

10. La pompa funzionerà finché l'acqua non sarà chiara come desiderato.  
**Nota:** Non utilizzare prodotti chimici per le piscine direttamente nella pompa filtro. Potrebbe danneggiare la pompa stessa e terminare la garanzia.

## CONSERVARE QUESTE ISTRUZIONI

**ISTRUZIONI DI MONTAGGIO (continua)**

Italiano

**58  
A****⚠ ATTENZIONE**

**Posizionare la pompa lontano dalla piscina per evitare che i bambini salgano sopra la pompa per entrare in piscina.**

**E' importante sostituire velocemente la parte danneggiata o l'insieme delle parti rotte. Utilizzare solamente i ricambi consigliati dalla casa produttrice.**

Per controllare e cambiare la cartuccia filtro, staccare il cavo elettrico, svitare la bocchetta d'ingresso d'acqua in piscina (10) e la griglia filtro (11) dagli attacchi e chiuderli con gli appositi tappi prima di procedere alla manutenzione del filtro. Dopo la manutenzione, aprire la valvola di rilascio dell'aria, rimuovere i tappi, far fuoriuscire tutta l'aria attraverso la valvola prima di stringere nuovamente la stessa e riposizionare la bocchetta d'ingresso dell'acqua in piscina (10) e la griglia filtro (11). La pompa è ora carica di acqua e può essere riaccesa.

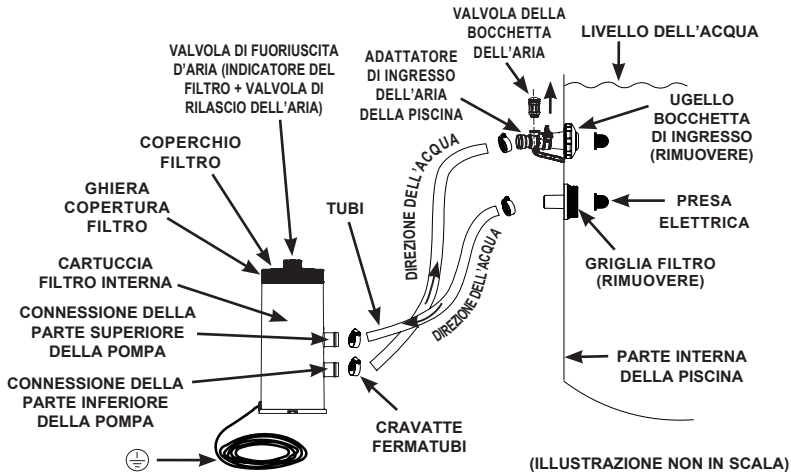

Il filo elettrico che collega la pompa filtro alla presa di corrente a 220-240volt, deve restare a minimo 3,5m dal bordo piscina. Controllare le normative locali per determinare gli standard e i requisiti per "l'installazione dei dispositivi elettrici relativi a piscine e vasche". La seguente tabella è solo indicativa.

Stato/Regione	Numero standard
Internazionale	IEC 60364-7-702
Francia	NF C 15-100-7-702
Germania	DIN VDE 0100-702
Paesi Bassi	NEN 1010-702

**CONSERVARE QUESTE ISTRUZIONI**

## OPZIONE DI MONTAGGIO FISSO DELLA POMPA FILTRO Italiano

**58  
A**

Portare verso l'esterno le linguette dei due fori di fissaggio situati sotto la base della pompa. Questi fori vengono forniti perché le norme di vari paesi, specialmente della comunità europea, prevedono che la pompa filtro sia fissata al suolo o su una base in permanente posizione verticale.

La pompa può essere montata su una base di cemento o sopra una struttura di legno per prevenire cadute accidentali. La base assemblata deve superare i 18kg. I disegni indicano due diverse possibilità di montaggio verticale. I bulloni e i dadi di bloccaggio non sono inclusi.

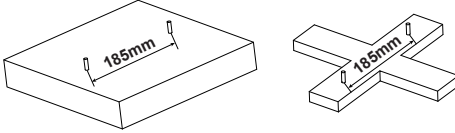
 -- (2) x M6 DADI DI FISSAGGIO ESAGONALI

 -- (2) x M6 VITI DI FISSAGGIO ESAGONALI

## PULIZIA O SOSTITUZIONE DELLA CARTUCCIA FILTRO

**Si raccomanda di cambiare la cartuccia filtro ogni 2 settimane o anche prima. Controllare regolarmente il livello di intasamento del filtro.**

**Per il modello FP638:**

La pompa filtro è dotata di un indicatore che segnala quando è necessario pulire o sostituire la cartuccia filtro.

- Zona verde: la cartuccia filtro è pulita e non è necessario pulirla o sostituirla.
- Zona gialla: la cartuccia filtro è sporca ed è necessario pulirla.
- Zona rossa: la cartuccia filtro è eccessivamente sporca ed è necessario pulirla o sostituirla. Dopo aver pulito o sostituito la cartuccia, **azzerare** l'indicatore utilizzo del filtro premendo il pulsante sottostante, vedere la Fig. 1.

L'indicatore utilizzo del filtro diventa verde.

**NOTA:** Per assicurare la corretta leggibilità dell'indicatore del filtro, rimuovere eventuali accessori (skimmer, luci, spruzzatore, pulitore automatico, ecc.) dall'ingresso del sistema di filtraggio e dalle condutture di uscita. Consultare la sezione "Risoluzione dei problemi" per maggiori dettagli.

Quando la pompa non è in funzione (modalità stand-by) o è spenta e la spia dell'indicatore utilizzo del filtro è gialla o rossa, premere il pulsante sotto l'indicatore utilizzo del filtro per azzerarlo (ritorna verde) dopo la pulizia o la sostituzione della cartuccia del filtro.

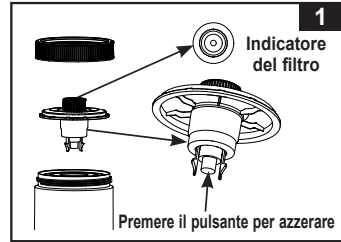

Di seguito sono riportati i passaggi per la pulizia o la sostituzione della cartuccia filtro.

1. Assicurarsi che la pompa di filtrazione non sia in funzione.
2. Per evitare che l'acqua esca dalla piscina, svitare la bocchetta d'ingresso dell'acqua in piscina (10) e la griglia filtro (11) dai rispettivi attacchi della griglia chiudendoli con gli appositi tappi.
3. Con un movimento in senso antiorario, togliere il l'anello della pompa filtro (12) e il coperchio filettato (3). Fare attenzione a non perdere la guarnizione del coperchio (4).
4. Togliere la cartuccia del filtro (5) e pulirla spruzzando con getto forte. Prima di pulirla staccare il deflettore dell'acqua.
5. Valutare se la cartuccia deve essere sostituita. Utilizzare solo le cartucce prodotte e consigliate dal produttore. Vedere la sezione "Parti di riferimento" per maggiori dettagli.
6. Riporre la cartuccia in posizione filtrante Inserendo prima la parte con il deflettore.
7. Riposizionare la guarnizione (4) e il coperchio (3) nelle loro posizioni originali e riavvitare il coperchio in senso orario (12) sulla pompa filtro.
8. Dopo la manutenzione, aprire la valvola di rilascio dell'aria, rimuovere i tappi, far fuoriuscire tutta l'aria attraverso la valvola prima di stringere nuovamente la stessa e riposizionare la bocchetta d'ingresso dell'acqua in piscina (10) e la griglia filtro (11). La pompa è ora caricata con acqua di nuovo e può essere collegata alla corrente elettrica.
9. Controllare le bocchette d'entrata e di uscita regolarmente, assicurandosi che non vi siano ostruzioni che impediscano il buon filtraggio dell'acqua.
10. Lo smaltimento della pompa filtro deve essere effettuato in conformità con le normative locali.

## CONSERVARE QUESTE ISTRUZIONI



## CURA DELLA PISCINA E PRODOTTI CHIMICI

Italiano

58  
A

- Tutte le piscine richiedono manutenzione per mantenere l'acqua pulita ed igienizzata. Con un adeguato utilizzo della pompa filtro e dei prodotti chimici e la pompa filtro si potrà raggiungere questo obiettivo. Consultare il proprio fornitore di prodotti per la piscina per ricevere istruzioni riguardo un uso appropriato del cloro, degli anti alghe e degli altri agenti chimici richiesti per mantenere l'acqua pulita.
- Tenere i prodotti chimici lontano dalla portata dei bambini.
- Non immettere i prodotti chimici nella piscina mentre è utilizzata. Si potrebbero verificare irritazioni alla pelle e agli occhi.
- Il controllo giornaliero del pH e il trattamento dell'acqua con gli adeguati prodotti chimici è molto importante. Cloro, anti-alghe e livello di pH devono essere tenuti sotto controllo sia quando si riempie per la prima volta la piscina, sia durante il periodo in cui la si utilizza. Consultare il proprio fornitore di prodotti per la piscina per istruzioni a riguardo.
- La prima volta che si riempie la piscina potrebbe essere necessario aggiungere altri additivi e cambiare la cartuccia filtro. Non nuotare nella piscina prima che il livello di pH sia bilanciato. Consultare il proprio fornitore di prodotti per la piscina per istruzioni a riguardo.
- Tenere a disposizione le cartucce filtro. Cambiarle ogni 2 settimane.
- L'acqua con aggiunta di cloro può danneggiare il prato, il giardino o gli arbusti, dato che i bambini giocando nella piscina possono spruzzare l'acqua al di fuori. La zona di prato nelle immediate vicinanze della piscina sarà gravemente danneggiata. Fare attenzione dal momento che alcuni tipi di erbacce possono crescere all'interno del rivestimento.
- Il tempo di funzionamento della pompa dipende dalle dimensioni della piscina, dal tempo e dall'utilizzo stesso della piscina. Provare a far funzionare la pompa per periodi di tempo diversi per raggiungere il giusto livello di trasparenza dell'acqua.
- La normativa europea EN16713-3 fa riferimento alla qualità dell'acqua e specifica le informazioni sulla manutenzione/trattamento della stessa. Per maggiori dettagli sulla normativa si prega di far riferimento al sito [www.intexcorp.com/support](http://www.intexcorp.com/support).



## AVVERTENZE

**Le soluzioni concentrate di cloro possono danneggiare il telo e la struttura della piscina. Seguire sempre le istruzioni del fabbricante del prodotto chimico, le precauzioni sanitarie e i consigli sui rischi connessi.**

## RIMESSAGGIO A LUNGO TERMINE E RIPONIMENTO PER LA STAGIONE INVERNALE

1. Prima di svuotare la piscina per spostarla o per riporla per un lungo periodo, assicurarsi che l'acqua che fuoriesce sia indirizzata verso un terreno atto ad assorbirla o verso un tombino. Controllare le leggi locali riguardo allo smaltimento dell'acqua della piscina.
2. Scaricare quindi l'acqua dalla piscina.
3. Dopo aver svuotato la piscina, staccare i tubi (8) dalla piscina e dalla pompa di filtrazione, semplicemente ripercorrendo le fasi del montaggio in senso contrario.
4. Rimuovere la cartuccia filtro come mostrato nella sezione relativa alla pulizia della cartuccia filtro, ripercorrendo gli step dal 2 al 4.
5. Rimuovere le unità complete (connettore e griglia filtro e connettore e bocchetta) dalla parete della piscina. Posizionare i tappi nei rispettivi attacchi dei tubi. Allentare i morsetti (7) assicurando gli attacchi della griglia prima di rimuovere il tutto.
6. Far defluire l'acqua dalla custodia della pompa di filtrazione.
7. Lasciare i pezzi del filtro della pompa e del tubo fuori ad asciugarsi all'aria.
8. A seconda dell'uso che si è fatto della cartuccia (5), per la stagione successiva potrebbe servirne una nuova - pertanto si consiglia di tenere una cartuccia di riserva.
9. Coprire la guarnizione (4), l'anello O della valvola di rilascio (2) e le guarnizioni del manicotto (6) con vaselina per conservarli durante il periodo di non utilizzo.
10. Conservare l'unità e gli accessori in un luogo asciutto a temperatura controllata, tra i 32 gradi Fahrenheit (0 gradi Celsius) e i 104 gradi Fahrenheit (40 gradi Celsius).
11. E' possibile riutilizzare l'imballo originale per riporre il prodotto e i suoi accessori.

## CONSERVARE QUESTE ISTRUZIONI

## GUIDA RICERCA GUASTI

Italiano

58  
A

GUASTO	VERIFICHE	POSSIBILI SOLUZIONI
Il motore del filtro non parte	<ul style="list-style-type: none"> <li>La spina non è stata inserita.</li> <li>L'interruttore salvavita/dispositivo di corrente residua è scattato.</li> <li>Fare controllare il voltaggio.</li> </ul>	<ul style="list-style-type: none"> <li>Il filtro deve essere collegato ad una presa a 3 spine protetta da un interruttore salvavita di classe A o dispositivo di corrente residua.</li> <li>Riattivare l'interruttore. Se questo scatta ripetutamente può esserci un guasto all'impianto elettrico. Disinserire l'interruttore e rivolgersi ad un elettricista per sistemare il guasto.</li> <li>NON USARE prolunghe.</li> </ul>
La pompa filtro non pulisce la piscina	<ul style="list-style-type: none"> <li>Il livello di cloro e di pH non sono corretti.</li> <li>La cartuccia del filtro è sporca.</li> <li>La cartuccia è danneggiata.</li> <li>La piscina è troppo sporca.</li> <li>La rete del filtro impedisce il flusso dell'acqua.</li> </ul>	<ul style="list-style-type: none"> <li>Regolare il livello di cloro e di pH. Contattare il rivenditore locale.</li> <li>Pulire o sostituire la cartuccia.</li> <li>Controllare se vi sono fori nella cartuccia e sostituirla se danneggiata.</li> <li>Tenere in funzione il filtro per intervalli di tempo più lunghi.</li> <li>Pulire la rete del filtro all'imboccatura della piscina.</li> </ul>
L'acqua non viene pompata correttamente o il flusso è lento	<ul style="list-style-type: none"> <li>Imboccatura/scarico ostruiti.</li> <li>Fuoriuscita di aria nel cilindro di aspirazione.</li> <li>Incrostazioni o riporti galvanici nella cartuccia.</li> <li>La piscina è troppo sporca.</li> <li>La cartuccia del filtro è sporca.</li> <li>Bocchetta e connettore della griglia filtro invertiti.</li> <li>Adattatore di ingresso dell'aria della piscina collegato al raccordo scorretto.</li> </ul>	<ul style="list-style-type: none"> <li>Cercare eventuali occlusioni nel tubo di aspirazione o di scarico nella parete interna della piscina.</li> <li>Stringere le cravatte fermatubi, controllare se i tubi sono danneggiati, controllare il livello dell'acqua della piscina.</li> <li>Sostituire la cartuccia. La cartuccia è ostruita.</li> <li>Pulire la cartuccia più spesso.</li> <li>Installare la bocchetta nella posizione superiore, dove c'è l'entrata dell'acqua nella piscina, e la griglia nella posizione inferiore, dove c'è l'uscita dell'acqua.</li> <li>Accertarsi che l'adattatore di ingresso dell'aria della piscina sia collegato al raccordo di ingresso della piscina superiore.</li> </ul>
La pompa non funziona	<ul style="list-style-type: none"> <li>Il livello dell'acqua è basso.</li> <li>La rete del filtro è ostruita.</li> <li>Fuoriuscita d'aria nel tubo di aspirazione.</li> <li>Motore in avaria o ventola inceppata.</li> <li>Blocco dell'aria all'interno della camera della cartuccia.</li> </ul>	<ul style="list-style-type: none"> <li>Riempiere la piscina sino al livello consigliato.</li> <li>Pulire la rete del filtro all'imboccatura della piscina.</li> <li>Stringere le cravatte fermatubi, controllare se i tubi sono danneggiati.</li> <li>Rimuovere eventuali bastoncini o foglie nella presa di aspirazione della pompa.</li> <li>Valvola di apertura nella parte superiore della pompa.</li> </ul>
Dal coperchio fuoriesce acqua	<ul style="list-style-type: none"> <li>Manca l'anello a forma di O.</li> <li>La copertura o la valvola di rilascio aria non sono stretti a sufficienza.</li> </ul>	<ul style="list-style-type: none"> <li>Togliere il coperchio e controllare l'anello a forma di O.</li> <li>Stringere la copertura o la valvola (manualmente).</li> </ul>
Perdita d'aria nel tubo di aspirazione	<ul style="list-style-type: none"> <li>I morsetti della pompa non sono stati inseriti correttamente.</li> <li>La guarnizione del tubo non è posizionata correttamente quando si collega il tubo.</li> <li>Tubo rotto.</li> </ul>	<ul style="list-style-type: none"> <li>Stringere/cambiare le cravatte.</li> <li>Rimettere la guarnizione nella scanalatura.</li> <li>Utilizzare un nuovo tubo.</li> </ul>
Chiusura dell'aria	<ul style="list-style-type: none"> <li>Parte in cui è installata la pompa e l'entrata del tubo d'aria se bloccato.</li> </ul>	<ul style="list-style-type: none"> <li>Aprire la valvola di rilascio dell'aria, sollevare ed abbassare l'entrata del tubo fino a che l'acqua inizi a fluire fuori dalla valvola di fuoriuscita d'aria, chiudere la stessa dopo lo sblocco.</li> </ul>
Perdite dall'adattatore di ingresso dell'aria della piscina/valvola della bocchetta dell'aria	<ul style="list-style-type: none"> <li>I morsetti della pompa non sono stati inseriti correttamente.</li> <li>La valvola della bocchetta dell'aria non è serrata e non è rivolta verso l'alto.</li> <li>Guarnizione interna della valvola della bocchetta dell'aria ostruita.</li> <li>Guarnizione interna della valvola della bocchetta dell'aria sporca.</li> <li>Valvola della bocchetta dell'aria rotta.</li> </ul>	<ul style="list-style-type: none"> <li>Stringere/cambiare le cravatte.</li> <li>Serrare la valvola della bocchetta dell'aria e assicurarsi che sia rivolta verso l'alto.</li> <li>Collegare la pompa e farla funzionare per alcuni secondi, poi scollegarla e ripetere l'operazione per 3 volte.</li> <li>Rimuovere la valvola della bocchetta dell'aria, rimuoverla sporcizia con un getto d'acqua e riposizionarla.</li> <li>Sostituire la valvola della bocchetta dell'aria con una nuova.</li> </ul>
Piccole perdite dalla valvola della bocchetta dell'aria quando la pompa è in funzione	<ul style="list-style-type: none"> <li>Accessori fissati alle condutture di circolazione dell'acqua.</li> </ul>	<ul style="list-style-type: none"> <li>Rimuovere tutti gli accessori (pannelli solari, pulitori automatici, luci LED) dalle condutture di circolazione dell'acqua e posizionare il tappo della valvola della bocchetta dell'aria (13) sulla valvola della bocchetta dell'aria (14). Non coprire la valvola della bocchetta dell'aria (14) con il tappo (13) in condizioni normali o quando la pompa è in funzione.</li> </ul>

CONSERVARE QUESTE ISTRUZIONI

## GUIDA RICERCA GUASTI (continua)

Per il modello FP638:

GUASTO	VERIFICHE	POSSIBILI SOLUZIONI
Condensa o umidità all'interno della finestra dell'indicatore del filtro	<ul style="list-style-type: none"> <li>• La condensa è causata da variazioni della temperatura ambientale e alti livelli di umidità.</li> </ul>	<ul style="list-style-type: none"> <li>• Ciò è normale.</li> </ul>
La cartuccia filtro è sporca, ma l'indicatore si trova nella zona verde	<ul style="list-style-type: none"> <li>• Le aperture di ingresso e uscita sono chiuse.</li> <li>• La cartuccia filtro non è installata correttamente all'interno dell'involucro del filtro.</li> <li>• La cartuccia filtro è di tipo scorretto.</li> <li>• La cartuccia filtro è danneggiata e presenta perdite.</li> <li>• Accessori fissati alle condutture del sistema di filtraggio dell'acqua.</li> <li>• I tubi sono piegati, schiacciati o aggrovigliati.</li> <li>• L'indicatore del filtro è danneggiato.</li> </ul>	<ul style="list-style-type: none"> <li>• Rimuovere i tappi neri a forma di cappello dai connettori del filtro delle aperture di ingresso e uscita.</li> <li>• Assicurarsi che la cartuccia sia installata correttamente all'interno dell'involucro del filtro e che il coperchio dell'involucro sia chiuso saldamente.</li> <li>• Sostituirla con una cartuccia filtro INTEX.</li> <li>• Sostituire la cartuccia filtro con una nuova.</li> <li>• Rimuovere eventuali accessori (skimmer, luci, spruzzatore, pulitore automatico, sistema di riscaldamento/risanamento, aspirapolvere, ecc.) dall'ingresso del sistema di filtraggio e dalle condutture di uscita.</li> <li>• Assicurarsi che tutti i tubi siano completamente svolti.</li> <li>• Installare un nuovo indicatore del filtro.</li> </ul>
Dopo aver pulito la cartuccia filtro, l'indicatore rimane nella zona gialla	<ul style="list-style-type: none"> <li>• La cartuccia filtro non è completamente pulita.</li> <li>• La cartuccia filtro non può essere pulita.</li> <li>• L'indicatore del filtro è danneggiato.</li> </ul>	<ul style="list-style-type: none"> <li>• Pulire accuratamente la cartuccia. Usare un pennello per pulire le pieghe.</li> <li>• Installare una nuova cartuccia filtro.</li> <li>• Installare un nuovo indicatore del filtro.</li> </ul>
La cartuccia filtro sembra pulita, ma l'indicatore è nell'area rossa	<ul style="list-style-type: none"> <li>• All'interno della cartuccia filtro sono presenti alghe.</li> <li>• L'indicatore del filtro è danneggiato.</li> </ul>	<ul style="list-style-type: none"> <li>• Pulire accuratamente la cartuccia. Se l'indicatore è ancora nella zona rossa, sostituire la cartuccia filtro.</li> <li>• Installare un nuovo indicatore del filtro.</li> </ul>
La spia indicatore utilizzo del filtro rimane bloccata in giallo o rosso quando la pompa è spenta o dopo la sostituzione di una cartuccia del filtro con una nuova	<ul style="list-style-type: none"> <li>• L'indicatore utilizzo del filtro non è stato azzerato dopo la pulizia o la sostituzione della cartuccia del filtro.</li> <li>• L'indicatore utilizzo del filtro è difettoso.</li> </ul>	<ul style="list-style-type: none"> <li>• Premere il pulsante sotto l'indicatore utilizzo del filtro per azzerarlo (ritorna verde) dopo la pulizia o la sostituzione della cartuccia con una nuova.</li> <li>• Installare un nuovo indicatore del filtro.</li> </ul>

## CONSERVARE QUESTE ISTRUZIONI

**PROBLEMI COMUNI**

Italiano

**58**  
**A**

<b>PROBLEMA</b>	<b>DESCRIZIONE</b>	<b>CAUSA</b>	<b>RIMEDIO</b>
ALGHE	<ul style="list-style-type: none"> <li>Acqua verdastra</li> <li>Macchie nere e/o verdi sul liner.</li> <li>Liner scivoloso e/o maleodorante.</li> </ul>	<ul style="list-style-type: none"> <li>Scorretta quantità di cloro e livello del pH.</li> </ul>	<ul style="list-style-type: none"> <li>Aggiunta di cloro con trattamento d'urto e mantenimento del corretto livello del pH.</li> <li>Fondo aspirato.</li> <li>Mantenere un livello di cloro adeguato.</li> </ul>
ACQUA COLORATA	<ul style="list-style-type: none"> <li>L'acqua diventa blu, scura o nera quando trattata per la prima volta con il cloro.</li> </ul>	<ul style="list-style-type: none"> <li>Rame, Ferro, Magnesio si sono ossidati in acqua per l'aggiunta di cloro comune.</li> </ul>	<ul style="list-style-type: none"> <li>Regolare il pH al livello consigliato.</li> <li>Far scorrere l'acqua di continuo e pulire la cartuccia di frequente.</li> </ul>
SOSTANZE SOSPENSE NELL'ACQUA	<ul style="list-style-type: none"> <li>L'acqua ha un aspetto torbido o lattiginoso.</li> </ul>	<ul style="list-style-type: none"> <li>"L'acqua pesante" è causata dal valore del pH troppo alto.</li> <li>La quantità di cloro è bassa.</li> <li>Presenza di sostanze estranee nell'acqua.</li> </ul>	<ul style="list-style-type: none"> <li>Valore corretto del pH da verificare con fornitore in base al trattamento dell'acqua.</li> <li>Controllare che il livello del cloro sia adeguato.</li> <li>Pulire o sostituire il filtro.</li> </ul>
IL LIVELLO DELL'ACQUA E' COSTANTEMENTE BASSO	<ul style="list-style-type: none"> <li>Il livello dell'acqua è più basso rispetto alla sera precedente.</li> </ul>	<ul style="list-style-type: none"> <li>Tagli o strappi nel rivestimento o nella pompa.</li> <li>Le valvole di scolo non sono state fissate correttamente.</li> </ul>	<ul style="list-style-type: none"> <li>Riparare con l'apposito kit.</li> <li>Stringere manualmente tutti i tappi.</li> </ul>
DEPOSITO SUL FONDO	<ul style="list-style-type: none"> <li>Sporczia o sabbia sul fondo.</li> </ul>	<ul style="list-style-type: none"> <li>Uso frequente, entrare/uscire spesso dall'acqua.</li> </ul>	<ul style="list-style-type: none"> <li>Usare l'aspiratore per pulire il fondo.</li> </ul>
DETRITI IN SUPERFICIE	<ul style="list-style-type: none"> <li>Foglie, insetti....</li> </ul>	<ul style="list-style-type: none"> <li>Piscina troppo vicina agli alberi.</li> </ul>	<ul style="list-style-type: none"> <li>Utilizzare lo skimmer.</li> </ul>

**IMPORTANTE**

**Nel caso in cui continuino a sussistere dei problemi, contattare il Servizio Assistenza. Vedere la pagina "Centri Assistenza Autorizzati".**

**LINEE GUIDA GENERALI PER LA SICUREZZA IN ACQUA**

Lo svago in acqua è sia divertente sia terapeutico. In ogni caso può causare danni seri e addirittura la morte. Per ridurre il rischio di danni leggere e seguire tutte le istruzioni e le avvertenze riportate sul prodotto e sulla confezione ed inserite nella confezione stessa. Ricordare che comunque le avvertenze del prodotto, le istruzioni e le linee guida per la sicurezza trattano alcuni rischi comuni legati allo svago in acqua ma non riportano ogni possibile caso di rischio o pericolo.

Per un'ulteriore sicurezza prendere visione con le seguenti linee guida emanate e riconosciute dall'Organizzazione nazionale della sicurezza:

- Richiedere una costante sorveglianza. Si consiglia di nominare un adulto competente in qualità di "bagnino" soprattutto in presenza di bambini dentro o intorno alla piscina.
- Imparare a nuotare;
- Dedicare del tempo per imparare le norme per il primo soccorso.
- Informare le persone addette al controllo della piscina sui possibili danni che possono verificarsi durante l'uso della piscina e sull'utilizzo dei dispositivi di protezione come porte chiuse a chiave, barriere o altro.
- Informare tutti gli utenti, compresi i bambini, sulle azioni da adottare in caso di emergenza.
- Usare sempre il buonsenso quando ci si diverte in acqua.
- Sorvegliare, sorvegliare, sorvegliare.

**CONSERVARE QUESTE ISTRUZIONI**

## GARANZIA LIMITATA

Italiano

58  
A

La vostra pompa-filtro Krystal Clear® e' stata costruita usando materiali e fattura della piu' alta qualita'. Tutti i prodotti Intex sono stati ispezionati e trovati privi di difetti prima dell'uscita dalla fabbrica. La garanzia si applica solo sulla Pompa filtro Krystal Clear® e sugli accessori elencati sotto.

Questa garanzia si aggiunge a, e non è in sostituzione di, vostri diritti di legge. Qualora questa garanzia non rispetti i vostri diritti di legge, questi ultimi hanno la priorità. Ad esempio, le leggi a tutela dei consumatori all'interno dell'Unione Europea, prevedono dei diritti di legge aggiuntivi alla copertura prevista da questa garanzia. Per conoscere i diritti garantiti dalla UE, visitate il sito: [http://ec.europa.eu/consumers/ecc/contact\\_en/htm](http://ec.europa.eu/consumers/ecc/contact_en/htm).

Le condizioni di questa garanzia sono da considerarsi valide soltanto per l'acquirente originale e non e' trasferibile. La garanzia è valida per il periodo riportato sotto a partire dalla data d'acquisto. Conservate la ricevuta con il manuale e la garanzia altrimenti, in caso di reclami, quest'ultima verra' ritenuta invalida.

GARANZIA della Pompa filtro Krystal Clear® – 2 Anni  
GARANZIA relativa a: Tubi e attacchi – 180 giorni

Se viene riscontrato un difetto di produzione durante il periodo di garanzia, prego contattare il Centro Assistenza appropriato tra quelli elencati nella pagina "Centri Assistenza Autorizzati". Se il prodotto e' restituito, come suggerito dal Centro di Servizio Intex, esso verra' controllato e ispezionato per determinare la veridicita' del reclamo. Se il prodotto è coperto dalle disposizioni della garanzia, il prodotto verrà riparato o sostituito, con lo stesso prodotto o un altro di valore simile (a scelta di Intex), senza nessun costo aggiuntivo per il cliente finale.

Oltre a questa garanzia e ad eventuali altri diritti garantiti dal rispettivo paese di appartenenza, non sono previste ulteriori garanzie. Anche se previsto dal paese di appartenenza, in nessun caso Intex sarà responsabile nei confronti dell'utente o di terzi per danni diretti o indiretti derivanti dall'uso del Pompa filtro Krystal Clear®, o per azioni da parte di Intex, suoi agenti e suoi dipendenti (compresa la fabbricazione del prodotto). Alcuni paesi o giurisdizioni non consentono l'esclusione o la limitazione dei danni incidentali o consequenziali, pertanto la suddetta limitazione o esclusione potrebbe non applicarsi a voi.

La presente garanzia non trova applicazione qualora:

- Se Pompa filtro Krystal Clear® è soggetto a negligenza, utilizzo o applicazioni non idonee, incidenti, per operazioni improprie, voltaggio non idoneo o diverso da quello indicato nelle istruzioni, manutenzione o conservazione non corretta;
- Se Pompa filtro Krystal Clear® è soggetto a danneggiamento a causa di circostanze non controllabili da Intex, incluse ma non limitate a, normale usura e danni causati da esposizione al fuoco, inondazioni, gelo, pioggia o altri eventi atmosferici;
- Per parti e componenti non vendute da Intex; e/o
- Per modifiche non autorizzate, riparazioni o smontaggio al Pompa filtro Krystal Clear® da soggetti diversi del personale del centro assistenza Intex.

I costi sostenuti per la perdita d'acqua della piscina, additivi chimici o danni idrici non vengono coperti dalla garanzia. Danni a persona o a cosa non vengono coperti da questa garanzia.

Leggete attentamente il manuale d'istruzioni e seguite tutte le indicazioni riguardo le corrette operazioni di manutenzione della Pompa filtro Krystal Clear®. Ricordate di esaminare l'equipaggiamento prima di utilizzarlo. La presente garanzia potrebbe essere ritenuta invalida in caso di mancato rispetto delle istruzioni.

## CONSERVARE QUESTE ISTRUZIONI

## BELANGRIJKE VEILIGHEIDSIINSTRUCTIES

Lees de handleiding zorgvuldig voordat u het product gebruikt. Volg alle instructies nauwkeurig op. Bewaar de instructies.

C530

Krystal Clear® Filterpomp  
Gecertificeerd Modelnummer FP604, 45 W

C1000

Krystal Clear® Filterpomp  
Gecertificeerd Modelnummer FP638, 99 W

220 - 240 V~, 50 Hz

Hmax 1.0 m (maximale opvoerhoogte), Hmin 0.19 m (minimale opvoerhoogte), IPX5/IPX7

Max. Water Temperatuur 35 °C



Enkel voor illustratieve doeleinden.

Probeer ook eens onze andere Intex producten, zoals: zwembad accessoires, opblaasbare zwembaden, speelgoed voor binnenshuis, luchtbedden en boten. Te verkrijgen bij de betere speelgoed- en zwembadwinkels. Of kijk eens op onze website.

Door ons streven naar continue productverbeteringen heeft Intex het recht productspecificaties en ontwerpen zonder kennisgeving te wijzigen, wat zou kunnen resulteren in wijzigingen in de handleiding.

# INTEX®

©2024 Intex Marketing Ltd. - Intex Development Co. Ltd. - Intex Recreation Corp. All rights reserved/Tous droits réservés/Todos los derechos reservados/Alle Rechte vorbehalten. Printed in China/Imprimé en Chine/Impreso en China/Gedrukt in China.

®™ Trademarks used in some countries of the world under license from/®™ Marques utilisées dans certains pays sous licence de/Marcas registradas utilizadas en algunos países del mundo bajo licencia de/Warenzeichen verwendet in einigen Ländern der Welt in Lizenz von/Intex Marketing Ltd. to/à/a/an Intex Development Co. Ltd., Hong Kong & Intex Recreation Corp., P.O. Box 1440, Long Beach, CA 90801 • Distributed in the European Union by/Distribué dans l'Union Européenne par/Distribuido en la Unión Europea por/Vertrieb in der Europäischen Union durch/Intex Trading B.V., Ettenseweg 46, 4706 PB Roosendaal – The Netherlands • Distributed in the UK by Unitec Service (UK) Limited, 21 Holborn Viaduct, London EC1A 2DY, UK.

www.intexcorp.com

GEBRUIKSAANWIJZINGEN

## INHOUD

<b>Veiligheidsvoorschriften.....</b>	<b>3</b>
<b>Onderdelen lijst.....</b>	<b>4</b>
<b>Montage instructies.....</b>	<b>5-7</b>
<b>Onderhoud.....</b>	<b>7-8</b>
<b>Onderhoud zwembad met chemicaliën.....</b>	<b>8</b>
<b>Opslag voor lange termijn.....</b>	<b>8</b>
<b>Problemen en oplossingen.....</b>	<b>9-10</b>
<b>Veel voorkomende problemen.....</b>	<b>11</b>
<b>Algemene veiligheidsregels.....</b>	<b>11</b>
<b>Verklaring van beperkte garantie.....</b>	<b>12</b>

**BEWAAR DEZE HANDLEIDING GOED**

Bladzijde 2

# VEILIGHEIDSVOORSCHRIFTEN

Lees de instructies zorgvuldig. Volg ze nauwkeurig op bij de installatie en in gebruikname van uw product.

## LEES AL DEZE INSTRUCTIES ZORGVULDIG DOOR EN VOLG ZE OP



## WAARSCHUWING

- Laat geen kinderen en mensen met een (lichamelijke) handicap dit product gebruiken zonder toezicht van een volwassene.
- Houd kinderen uit de buurt van dit apparaat en het snoer.
- Dit apparaat is geen speelgoed, laat kinderen dit niet zonder toezicht gebruiken.
- Dit apparaat kan worden gebruikt door personen met beperkte fysieke, visuele of mentale mogelijkheden, of die een gebrek aan ervaring en kennis hebben indien ze gepaste instructies hebben gekregen zodat ze het apparaat op een veilige manier kunnen gebruiken en op de hoogte zijn van de gevaren die het gebruik van het apparaat met zich meebrengt.
- Het opzetten en afbreken dient alleen te gebeuren door een volwassene.
- Pas op voor elektrische schok. Gebruik geen verlengsnoeren, timers, contactdozen, dubbelstekkers, etc. En sluit dit product alleen aan op een stopcontact met aardlekschakelaar. Neem contact op met een erkend elektricien, als u twijfelt of het stopcontact geaard is. Laat de aardlekschakelaar (maximum capaciteit 30mA) altijd door een erkend elektricien installeren.
- Als u besluit het product en/of het bad te verplaatsen of schoon te maken, dient u de stekker van de dit product uit het stopcontact te halen. Koppel het apparaat altijd los van de voeding voordat u het in elkaar zet, demontert of reinigt.
- Houd de stekker binnen handbereik nadat het product is geïnstalleerd.
- Plaats het snoer niet in de grond. Leg het zo neer, dat het niet kan worden beschadigd door maaimachines, heggenscharen of andere machines.
- De stekkerkabel kan niet worden vervangen. Als de kabel is beschadigd moet het apparaat worden weggedaan.
- Om de kans op een elektrische schok te verkleinen raden wij af om een verlengsnoer, tijdschakelaar, adapter of omvormer te gebruiken. Zorg ervoor dat u een goed gelegen stopcontact hebt.
- Stekker niet in of uit stopcontact steken of halen, als u in een plas water staat of vochtige handen heeft.
- Plaats de stekker van dit product op meer dan 3,5 meter afstand van het zwembad.
- Houd dit product op ruime afstand van uw zwembad, om te voorkomen dat uw kind met behulp ervan in of op het bad klimt.
- Apparaat niet gebruiken als het zwembad in gebruik is.
- Dit product is uitsluitend geschikt voor opbouw zwembaden. Gebruik het niet bij inbouw zwembaden.
- Gebruik het product enkel waarvoor deze bedoelt is.
- Laat dit product bij vriesweer niet buiten achter, het is niet beschermd tegen de gevolgen van vriestemperaturen.
- Dit product is uitsluitend te gebruiken volgens de richtlijnen zoals beschreven in deze handleiding!

**HET NIET OPVOLGEN VAN DEZE WAARSCHUWINGEN KAN SCHADE AAN EIGENDOMMEN, ELEKTRISCHE SCHOK, VERSTRIKKING OF ANDERE ERNSTIGE VERWONDINGEN EN ZELFS DE DOOD TOT GEVOLG HEBBEN.**

De waarschuwingen, instructies en veiligheidsrichtlijnen, die bij dit product zijn geleverd, beschrijven alleen de algemene gevaren inherent aan waterrecreatie. Het valt buiten het bestek ervan om alle specifieke risico's en gevaren te behandelen. Gebruik dus altijd uw gezond verstand. Lees de handleiding en andere meegeleverde instructies zorgvuldig door en volg ze nauwkeurig op voordat u het product installeert en gebruikt.

**BEWAAR DEZE HANDLEIDING GOED**



**ONDERDELEN LIJST**

Nederlands

**58  
A**

Controleer eerst goed of u alle onderdelen heeft, alvorens het zwembad op te zetten.

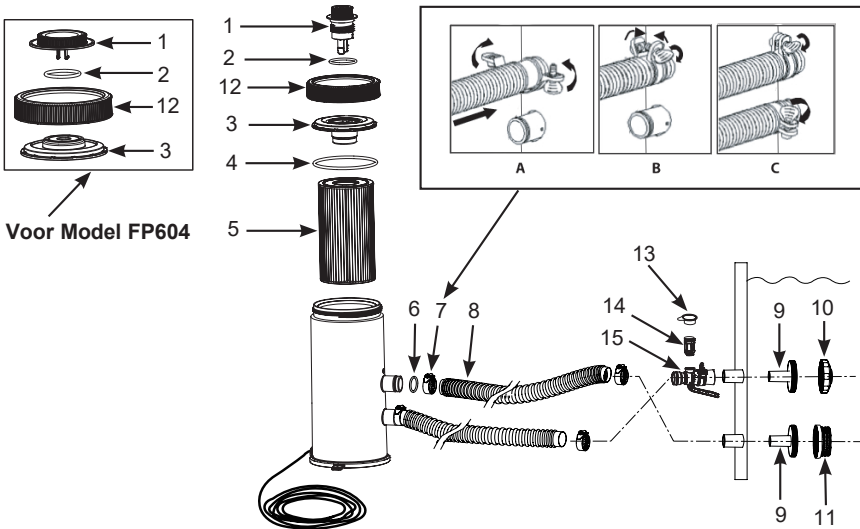

**NB:** De tekeningen zijn illustratief en niet op schaal. Kunnen afwijken van bijgesloten product.

NR.	OMSCHRIJVING	AANTAL	ONDERDEEL NR.	
			Model FP604	Model FP638
1	LUCHTVENTIEL	1	13410	-
	FILTERMETER + LCUHTAFVOERKLEP	1	-	13415
2	O-RING VOOR VENTIEL	1	13406	13229
3	FILTERPOMP DEKSEL	1	13411	13414
4	AFSLUITRING	1	13413	13413
5	FILTER (CARTRIDGE)	1	29000	29000
6	O-RING VOOR SLANGAANSLUITING	2	10134	10134
7	SLANGKLEM	4	11489	11489
8	SLANGEN	2	10399	10399
9	ONDERSTE GEDEELTE VAN DE ZEEF MET SCHROEFDRAAD	2	11070	11070
10	ZWEMBADINLAAT-SPUITSTUK	1	13162	13162
11	ZEEFJE	1	12197	12197
12	SCHROEFRAND TUSSEN FILTERDEKSEL/FILTERHUIS	1	13412	13412
13	KAP VOOR LUCHTSTROOMKLEP	1	12373	12373
14	LUCHTSTROOMKLEP	1	12363	12363
15	LUCHTADAPTER VOOR ZWEMBADINLAAT	1	12367	12368

Type filter

Papieren cartridge #29000

Wanneer u onderdelen bestelt, noem dan altijd het juiste model filterpomp en het juiste nummer van het betreffende onderdeel. Er is geen gereedschap nodig om dit product te installeren.

**BEWAAR DEZE HANDLEIDING GOED**

Bladzijde 4

# MONTAGE INSTRUCTIES

Nederlands

58  
A

Zorg er voor dat u, vóór dat u met de installatie begint, in het bezit bent van de benodigde chemicaliën. Wacht niet met toevoeging van chemicaliën totdat het water vuil wordt, maar voeg meteen toe in de juiste hoeveelheden (vraag dit na bij uw zwembadspecialist).

**BELANGRIJK: Vanuit de fabriek wordt deze filterpomp geleverd met een OPENGEDRAAIED luchtventiel (1) (indien nodig: DRAAI HET VENTIEL OPEN!) Draai het ventiel NIET dicht, voordat u aan STAP 8 begint. Het niet opvolgen van deze instructie heeft tot gevolg, dat de lucht in het filterhuis niet kan ontsnappen, waardoor de motor droog loopt, lawaai maakt en niet meer functioneert.**

1. Zet eerst het zwembad op. Volg de instructies nauwkeurig op (o.a. dat u het bad zó neerzet, dat de zwarte uitstekende aansluiting richting stopcontact wijst!).
2. Plaats de filterpomp over de volledige lengte van de slang uit de buurt van de zwembadwand waar de onderste zwarte uitstekende slangaansluiting er 'uitsteekt'. Zorg ervoor dat de filterpomp op elk moment toegankelijk is voor service en onderhoud.
3. Breng het mondstukgedeelte (9 en 10) in de bovenste uitstekende slangaansluitingen en maak vervolgens de luchtadapter van de zwembadinlaat (15) vast aan de bovenste uitstekende fitting. Schroef de luchtstroomklep (14) vast op de luchtadapter van de zwembadinlaat (15). Plaats vervolgens de gehele zeef (9 & 11) in de onderste slangaansluiting. De slangen (8) schuift u straks hieroverheen.
4. Er zijn twee slangen die aan de filterpomp moeten worden aangesloten. Met slangklemmen (7), bevestigt u één van de slangen (8) op de onderste slangaansluiting (gemarkeerd met "+" op het zwembad) en op de bovenste slangaansluiting op de pomp (gemarkeerd met "+").
5. Sluit de tweede slang aan op de luchtadapter van de zwembadinlaat (15) en de onderste pompaansluiting. Zorg dat alle slangklemmen (7) goed vastzitten. **NB:** Zorg dat de luchtstroomklep (14) stevig op de luchtadapter van de zwembadinlaat (15) is vastgemaakt en naar boven is gericht.
6. Draai, tegen de klok in, de rand (12) van het filterhuis af. Til het deksel van het filterhuis (3) op en controleer of er een filter is geplaatst. Zo niet, plaats een filter in het filterhuis en zet het deksel (3) er weer op. Denk hierbij aan de o-ring en draai de schroefrand vast. Zorg wel dat het niet te strak wordt vastgedraaid.
7. Vul het bad tot minimaal 4 tot 5 cm bóven de bovenste badwand- aansluiting. Het water stroomt nu in de pomp.
8. Op het moment dat er water uit het lucht ventiel komt draai deze dan weer dicht. Niet te vast draaien! **NB: Het is absoluut noodzakelijk dat de lucht in het filterhuis kan ontsnappen, wanneer het filterhuis zich met water vult.**
9. Zet de filterpomp aan. Het water wordt nu gefilterd.



## WAARSCHUWING

**Pas op voor elektrische schok. Gebruik geen verlengsnoeren, timers, contactdozen, dubbelstekkers, etc. En sluit dit product alleen aan op een stopcontact met aardlekschakelaar. Neem contact op met een erkend elektricien, als u twijfelt of het stopcontact geaard is. Laat de aardlekschakelaar (maximum capaciteit 30mA) altijd door een erkend elektricien installeren.**

10. Laat de pomp draaien totdat de gewenste helderheid van het water is verkregen. **NB:** Stop nooit zwembad chemicaliën rechtstreeks in de filterpomp. De Filterpomp kan hierdoor beschadigen en er kan geen aanspraak gemaakt worden op garantie.

## BEWAAR DEZE HANDLEIDING GOED

Bladzijde 5

**MONTAGE INSTRUCTIES (vervolg)**

Nederlands

**58  
A****⚠ WAARSCHUWING**

**Houd dit product op ruime afstand van uw zwembad, om te voorkomen dat uw kind met behulp ervan in of op het bad klimt.**

Het is noodzakelijk defecte onderdelen zo snel mogelijk te vervangen. Gebruik enkel onderdelen geproduceerd door Intex.

Om het filter te controleren of te verwisselen, verwijderd u de stekker uit het stopcontact, verwijderd u de verstelbare inloopaansluiting (10) en de zeef (11) uit het onderste gedeelte met schroefdraad en plaatst u de zwarte hoed-vormige pluggen in de onderste gedeeltes met schroefdraad. Na het vervangen of controleren opent u het luchtventiel en verwijderd u de zwarte pluggen. Laat alle ingesloten lucht ontsnappen en draai het luchtventiel weer dicht. Vervolgens plaatst u onderdelen (10 & 11) wederom. De filterpomp is nu gevuld met water en u kunt deze aanzetten.

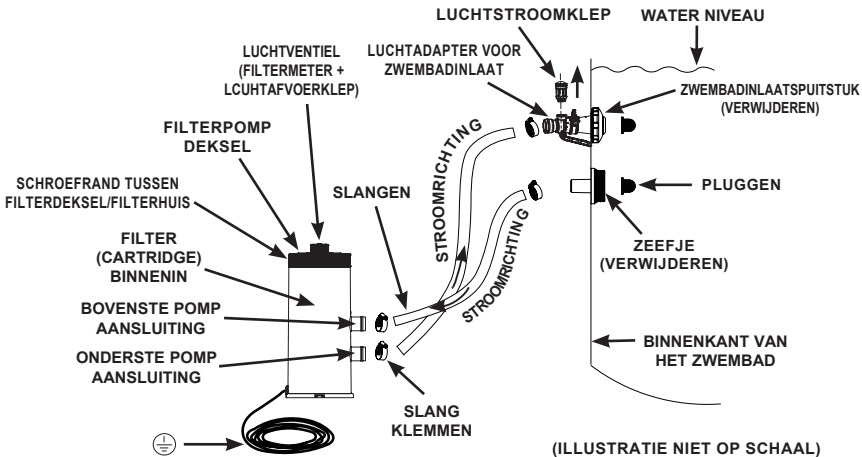

De afstand tussen de stroomtoevoer (stopcontact) van de filter pomp en het zwembad dient minstens 3.5 meter te zijn. Controleer uw lokale wetgeving om vast te stellen welke regelgevingen en normen van toepassing zijn betreffende "installatie van elektrische producten op zwembaden en basins". Onderstaande tabel is ter verduidelijking.

Land/Regio	Norm-nummer
Internationaal	IEC 60364-7-702
Frankrijk	NF C 15-100-7-702
Duitsland	DIN VDE 0100-702
Nederland	NEN 1010-702

**BEWAAR DEZE HANDLEIDING GOED**

Bladzijde 6

**JUISTE POSITIE VAN DE FILTERPOMP VOOR DE MONTAGE** Nederlands**58  
A**

Klap de twee montagegatflappen die zich onder de pompvoet bevinden naar buiten. Deze gaten zitten er, omdat regelgeving in verschillende landen, met name in de EU, voorschrijft dat de pomp altijd loodrecht direct op de grond of een vloerplaat moet worden bevestigd.

Om te voorkomen dat de filterpomp ongezien omvalt, kan hij worden gemonteerd op een betonnen vloer of een houten plaat. De ondergrond moet een draagvermogen hebben van meer dan 18 kg. Onderstaande tekeningen tonen twee mogelijkheden om de pomp loodrecht te monteren. Er zijn geen borgmoeren en bouten inbegrepen.

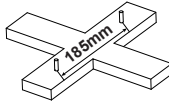
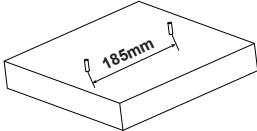
 -- (2) x M6 MOEREN

 -- (2) x M6 BOUTEN
**AFSPOELEN OF VERVANGEN FILTER CARTRIDGE**

**Bij intensief gebruik van het bad, is het aan te raden om minstens elke 2 weken uw filter te vervangen. Controleer regelmatig de filter op vuil.**

**Voor Model FP638:**

De filterpomp is voorzien van een filtermeter, die aangeeft wanneer het nodig is om de filterpatroon te reinigen of te vervangen.

- Groene zone: de filterpatroon is schoon, reiniging of vervanging is niet nodig.
- Gele zone: de filterpatroon is vuil, reiniging is nodig.
- Rode zone: de filterpatroon is zeer vuil, reiniging of vervanging is nodig. Na het reinigen of vervangen van het filterpatroon moet u de filtermeter resetten door op de knop onder de filtermeter te drukken, zie afb 1. De filtermeter wordt groen.

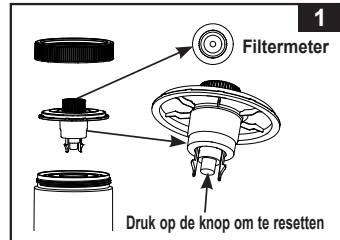

**NB:** Om de filtermeter juist af te kunnen lezen, verwijder alle accessoires (skimmer, lichten, sproeier, automatische reiniger, etc.) van de toevoer- en afvoerleiding van het filtratiesysteem. Zie de sectie "Probleemoplossingsgids" voor meer informatie.

Als de pomp niet draait (stand-by modus) of UIT staat, en de indicator van de filtermeter geel of rood is, drukt u op de knop onder de filtermeter om deze te resetten (terug naar groen) na het reinigen of vervangen van het filterpatroon.

De volgende stappen geven instructie over hoe de filterpatroon te reinigen of te vervangen.

1. Controleer of de pomp uit is. Trek de stekker van snoer uit het stopcontact.
2. Om te voorkomen dat er water uit het zwembad bad stroomt draai de verstelbare inloopaansluiting (10) en de zeef (11) uit het onderste gedeelten met schroefdraad en plaatst u de zwarte hoed-vormige pluggen in de onderste gedeelten met schroefdraad.
3. Draai de schroefrand (12) en het deksel (3) tegen de klok in. Let er op dat de afsluitring (4) niet verloren gaat.
4. Verwijder het filter (cartridge) (5) en kijk of deze moet worden vervangen of nog schoongemaakt kan worden. U kunt de filter onder de kraan schoonmaken. Maar, bedenk, dat u slechts het buitenste vuil kunt wegspoelen, de binnenzijde krijgt u niet schoon.
5. Plaats eventueel een nieuwe filter. Gebruik enkel cartridges geproduceerd door Intex.
6. Zet de filter (cartridge) (5) terug in het filterhuis.
7. Plaats de afsluitring (4) en het deksel (3) terug in originele positie. Draai het deksel (3) alleen met de hand vast door met de klok mee te draaien.
8. Na het verwisselen of controleren opent u het luchtventiel en verwijdert u de zwarte pluggen. Laat alle ingesloten lucht ontsnappen en draai het luchtventiel weer dicht, vervolgens plaatst u onderdelen (10 & 11) wederom. De filterpomp is nu "geprimed" (met water gevuld) en kan weer worden aangezet.
9. Controleer de in- en uitlaat regelmatig op verstoppingen.
10. Het afvoeren van het gebruikte filtratie product dient op de juiste wijze en volgens de regelgeving van de gemeente waarin u woonachtig bent te gebeuren.

**BEWAAR DEZE HANDLEIDING GOED**

Bladzijde 7

## ONDERHOUD ZWEMBAD MET CHEMICALIËN

Nederlands

58  
A

- Alle zwembaden vergen onderhoud om het water schoon en hygiënisch zuiver te houden. De toevoeging van de juiste hoeveelheden chemicaliën helpt de filterpomp om dit doel te bereiken. Vraag uw erkende zwembadspecialist naar de beste manier om het water schoon te houden. U vindt uw dichtstbijzijnde zwembadspecialist in de Gouden Gids.
- Houd chemicaliën altijd uit de buurt van kinderen.
- Vul de chemicaliën in het bad niet aan wanneer het bad in gebruik is. Dit kan irritatie aan huid en ogen veroorzaken.
- Een dagelijkse controle van de pH- en chloorwaarde is essentieel en kan niet genoeg benadrukt worden. Alvorens ingebruikname van het zwembad, dienen het pH- en chloorgehalte de juiste waarde te hebben. Die waarden dienen gedurende het gehele seizoen aangehouden te worden. Raadpleeg uw erkende zwembadspecialist voor meer informatie hierover.
- Het is mogelijk dat uw bad bij de eerste keer vullen een beetje brak water heeft. Met een extra filter, een extra toevoeging van chloor en een verhoging van het pH-gehalte is dit echter te verhelpen. Laat geen personen in het bad zwemmen voordat de pH en chloor waarden goed zijn. Raadpleeg uw zwembadspecialist voor aanwijzingen.
- Houd altijd een paar nieuwe filter cartridges bij de hand. Vervang de filter regelmatig. Hoe vaak is onder meer afhankelijk van de maat cartridge, het weer, het gebruik van het bad en de kwaliteit van het water. Vervang uw filter aan de hand van de volgende vuistregel: cartridge A - elke 3 à 5 weken; cartridge B - elke 5 à 7 weken.
- Chloorwater is funest voor grasvelden, tuinen, planten en bosjes. Verwacht dat door het gebruik van het bad, het gras onder het bad merendeels zal afsterven. Sommige grassoorten kunnen door de liner heen naar binnen groeien.
- Tijdsduur van het filteren is afhankelijk van de grootte van het zwembad, het weer en de mate van zwembadgebruik. Experimenteer zelf hoe lang te filteren voor het verkrijgen van helder water.
- De Europese standard EN16713-3 bevat aanvullende informatie betreffende waterzuivering en de behandeling hiervan, deze informatie kunt u vinden op; [www.intexcorp.com/support](http://www.intexcorp.com/support).



## WAARSCHUWING

Een te hoog chloorgehalte kan het materiaal van de badwand, de bodem en het frame aantasten. Volg de instructies van de chemicaliën fabrikant altijd nauwgezet op. Let hierbij op de gezondheidsrisico's en voorschriften ten aanzien van het milieu.

## OPSLAG VOOR LANGE TERMIJN & KLAARMAKEN VOOR WINTER

1. Alvorens het bad leeg te laten lopen voor opbergen of verplaatsing, verzekert u uzelf ervan dat het water weg kan lopen via een goede afvoer naast uw huis. Controleer de lokale verordeningen op het gebied van afvoer van zwembadwater.
2. Haal de stekker van de pomp uit het stopcontact. Laat het bad nu leeglopen.
3. Als het bad geheel leeg is, maak dan alle slangen (8) los van pomp en bad door de aansluit-aanwijzingen in omgekeerde volgorde uit te voeren.
4. Verwijder het filter.
5. Schroef de slangklemmen (7) losser alvorens beide zeven (gehele zeef en zeef met verstelbare inloopaansluiting) te verwijderen uit de slangaansluitingen.
6. Maak de slangklemmen (8) aan de pomp los en haal de slangen eraf. Laat al het water uit de pomp lopen (op z'n kop houden). Droog de pomp zéér goed aan de lucht.
7. Droog alle (onder) delen van de filterpomp en de slangen (ook van binnen) zeer goed aan de lucht.
8. Zorg voor nieuwe filters (cartridges) (5) voor het nieuwe seizoen.
9. Smeer de rubber ring (4), het O-ringetje van het ventiel (2) en de O-ringen van de slangaansluiting (6) in met zuurvrije vaseline om ze tijdens de opslagperiode soepel te houden.
10. Sla de eenheid en toebehoren op in een droge opslagplaats. Zorg er bij het opbergen voor dat de temperatuur van de opslagplaats tussen de 32 graden Fahrenheit (0 graden Celsius) en 104 graden Fahrenheit (40 graden Celsius) ligt.
11. Gebruik de originele doos om het product in op te bergen.

## BEWAAR DEZE HANDLEIDING GOED

Bladzijde 8

**PROBLEMEN EN OPLOSSINGEN** Nederlands58  
A

PROBLEEM	OORZAAK	OPLOSSING
Pompmotor draait niet	<ul style="list-style-type: none"> <li>• De stekker zit niet in het stopcontact.</li> <li>• Defecte aardlekschakelaar.</li> <li>• De motor is te heet geworden en de oververhittingszekering blokkeert.</li> </ul>	<ul style="list-style-type: none"> <li>• Filterpomp moet aangesloten zijn op een geaard stopcontact met aardlekschakelaar.</li> <li>• Vervang de zekering of reset de aardlekschakelaar. Als de zekeringen blijven doorslaan, is er mogelijk een defect in uw elektra. Neem dan contact op met uw elektricien.</li> <li>• Laat de motor afkoelen.</li> </ul>
Filter zuivert het water niet	<ul style="list-style-type: none"> <li>• Verkeerde pH- of Chloorgehalte.</li> <li>• Vuile of beschadigde filter.</li> <li>• Erg vervuild water.</li> <li>• Algegroeï in het water.</li> <li>• Zeefje in badwand verstopt.</li> </ul>	<ul style="list-style-type: none"> <li>• pH- of Chloorgehalte aanpassen. Raadpleeg uw zwembadspecialist.</li> <li>• Maak de filter schoon of vervang deze.</li> <li>• Laat de filterpomp langer draaien.</li> <li>• Maak het zeefje in badwand schoon.</li> </ul>
Filter pompt geen of slechts heel weinig water	<ul style="list-style-type: none"> <li>• Verstopte inlaat/uitlaat.</li> <li>• Pomp zuigt valse lucht aan.</li> <li>• Aangroei of aanslag op filter.</li> <li>• Erg vervuild water.</li> <li>• Verkeerd aangesloten zeef en inloopaansluiting.</li> <li>• De luchtdapter van zwembadinlaat is op de verkeerde fitting aangesloten.</li> </ul>	<ul style="list-style-type: none"> <li>• Controleer in- en uitlaatslang op verstoppingen. Zo nodig losmaken.</li> <li>• Controleer slangklemmen en draai zonodig vast controleer slangen op beschadigingen en controleer niveau van het water.</li> <li>• De filter (vaker) vervangen.</li> <li>• Vervang het water.</li> <li>• Plaats de inloopaansluiting op de bovenste slangaansluiting van het bad. Plaats de zeef op de onderste slangaansluiting.</li> <li>• Zorg dat de luchtdapter van de zwembadinlaat op de bovenste fitting is aangesloten.</li> </ul>
Pomp werkt niet	<ul style="list-style-type: none"> <li>• Te laag waterniveau.</li> <li>• Verstopte zeef.</li> <li>• Pomp zuigt valse lucht aan.</li> <li>• Defecte motor of schoepenrad zit klem.</li> <li>• Luchtbel in filterhuis.</li> </ul>	<ul style="list-style-type: none"> <li>• Vul het bad tot het juiste waterniveau.</li> <li>• Maak de zeef schoon.</li> <li>• Draai de slangklemmen vast en controleer slangen op beschadigingen.</li> <li>• Verwijder eventuele bladeren of vuil in de inlaatslang.</li> <li>• Draai het ontluichtingsventiel helemaal naar boven.</li> </ul>
Bovenkant pomp lekt	<ul style="list-style-type: none"> <li>• Ontbrekende afsluitring.</li> <li>• Het deksel of het ontluichtingsventiel zijn niet goed vast gedraaid.</li> </ul>	<ul style="list-style-type: none"> <li>• Verwijder het deksel en plaats de afsluitring.</li> <li>• Draai het deksel of het ontluichtingsventiel met de hand aan.</li> </ul>
Lekke slang	<ul style="list-style-type: none"> <li>• De slangklemmen zitten niet goed vast.</li> <li>• De o-ring is verplaatst tijdens het aansluiten van de slang.</li> <li>• De slang is beschadigd.</li> </ul>	<ul style="list-style-type: none"> <li>• Klemmen vastdraaien of vervangen.</li> <li>• Plaats de o-ring terug in de groef.</li> <li>• Vervang de slang voor een nieuwe.</li> </ul>
Slechte doorstroming	<ul style="list-style-type: none"> <li>• Luchtbel in pomphuis of slang.</li> </ul>	<ul style="list-style-type: none"> <li>• Draai ontluichtingsventiel open, houd slang even omhoog, totdat water weer stroomt en uit ventiel komt. Sluit ventiel.</li> </ul>
Lekken van luchtdapter voor zwembadinlaat/ luchtstroomklep	<ul style="list-style-type: none"> <li>• De slangklemmen zitten niet goed vast.</li> <li>• Luchtstroomklep is niet goed vast en naar boven gericht.</li> <li>• Interne afdichting van luchtstroomklep is verstopt.</li> <li>• Interne afdichting van luchtstroomklep is vuil.</li> <li>• Luchtstroomklep is stuk.</li> </ul>	<ul style="list-style-type: none"> <li>• De klemmen vastdraaien of vervangen.</li> <li>• Maak de luchtstroomklep stevig vast en zorg dat deze naar boven is gericht.</li> <li>• Steek de stekker van de pomp in en laat enkele seconden draaien. Trek vervolgens de stekker uit. Herhaal dit 3 keer.</li> <li>• Haal de luchtstroomklep af, verwijder het vuil met water en plaats de klep terug.</li> <li>• Vervang door een nieuwe luchtstroomklep.</li> </ul>
Kleine lek vanaf luchtstraalventiel wanneer pomp aan is	<ul style="list-style-type: none"> <li>• Accessoires zijn aan de watercirculatieleiding vastgemaakt.</li> </ul>	<ul style="list-style-type: none"> <li>• Verwijder alle accessoires (zoals de warmtemat, automatische zwembadreiniger, led-licht van de watercirculatieleiding en breng de luchtstroomventieldop (13) op het luchtstroomventiel (14) aan. Dek het luchtstroomventiel (14) in normale omstandigheden of wanneer de pomp in werking is niet af met de ventieldop (13).</li> </ul>

**BEWAAR DEZE HANDLEIDING GOED**

Bladzijde 9

## PROBLEMEN EN OPLOSSINGEN (vervolg)

### Voor Model FP638:

PROBLEEM	OORZAAK	OPLOSSING
Nevel of vocht binnenin het venster van de filtermeter	<ul style="list-style-type: none"> <li>• Condensatie door schommeling in omgevingstemperatuur en hoge vochtigheidsgraad.</li> </ul>	<ul style="list-style-type: none"> <li>• Dit is normaal.</li> </ul>
Filterpatroon is vuil, maar de indicator bevindt zich in de groene zone	<ul style="list-style-type: none"> <li>• Inlaat en uitlaat zijn dicht.</li> <li>• Filterpatroon is niet juist in de filterbehuizing geïnstalleerd.</li> <li>• Verkeerde specificaties van filterpatroon.</li> <li>• Filterpatroon is stuk en lekt.</li> <li>• Accessoires bevestigd aan de leiding van het waterfiltratiesysteem.</li> <li>• Slangen zijn gedraaid, geknikt of verstrengeld.</li> <li>• De filtermeter is stuk.</li> </ul>	<ul style="list-style-type: none"> <li>• Verwijder de zwarte, hoedvormige pluggen van de connectoren van de inlaat- en uitlaatzeef.</li> <li>• Zorg dat de patroon zich volledig in de filterbehuizing bevindt en het deksel van de behuizing stevig vastzit.</li> <li>• Vervang door een INTEX filterpatroon.</li> <li>• Vervang de filterpatroon door een nieuwe.</li> <li>• Verwijder eventuele accessoires (skimmer, lichten, sproeier, automatische reiniger, verwarmingstoestel, sanitatie, vacuümapparaat, etc.) van de toevoer- en afvoerleiding van het filtratiesysteem.</li> <li>• Zorg dat alle slangen volledig zijn uitgestrekt.</li> <li>• Vervang door een nieuwe filtermeter.</li> </ul>
Na het reinigen van de patroon bevindt de indicator zich nog steeds in de gele zone	<ul style="list-style-type: none"> <li>• Filterpatroon is niet helemaal schoon.</li> <li>• Filterpatroon kan niet worden gereinigd.</li> <li>• De filtermeter is stuk.</li> </ul>	<ul style="list-style-type: none"> <li>• Week en maak de patroon opnieuw grondig schoon. Reinig tussen de plooiën met behulp van een borstel.</li> <li>• Vervang door een nieuwe filterpatroon.</li> <li>• Vervang door een nieuwe filtermeter.</li> </ul>
De filterpatroon ziet er schoon uit, maar de indicator bevindt zich in de rode zone	<ul style="list-style-type: none"> <li>• Er kunnen algen binnenin de filterpatroon vastzitten.</li> <li>• De filtermeter is stuk.</li> </ul>	<ul style="list-style-type: none"> <li>• Week en maak de patroon grondig schoon. Als deze nog steeds in de rode zone bevindt, vervang door een nieuwe filterpatroon.</li> <li>• Vervang door een nieuwe filtermeter.</li> </ul>
De indicator van de filtermeter blijft geel of rood branden als de pomp uit staat of na het vervangen van een nieuw filterpatroon	<ul style="list-style-type: none"> <li>• De filtermeter is niet gereset na het reinigen of vervangen van het filterpatroon.</li> <li>• De filtermeter is defect.</li> </ul>	<ul style="list-style-type: none"> <li>• Druk op de knop onder de filtermeter om deze te resetten (terug naar groen) na het reinigen of vervangen van een nieuw filterpatroon.</li> <li>• Vervang door een nieuwe filtermeter.</li> </ul>

**BEWAAR DEZE HANDLEIDING GOED**

**VEEL VOORKOMENDE PROBLEMEN** Nederlands**58  
A**

PROBLEEM	OMSCHRIJVING	OORZAAK	OPLOSSING
ALGEN	<ul style="list-style-type: none"> <li>Water is groen.</li> <li>Groene of zwarte plekken op liner.</li> <li>Bodem is glibberig.</li> <li>Vieze lucht.</li> </ul>	<ul style="list-style-type: none"> <li>De pH en chloor waarden dienen aangepast te worden.</li> </ul>	<ul style="list-style-type: none"> <li>Doe een extra chloorbehandeling en zorg dat de pH waarde gelijk is aan de door uw specialist aanbevolen waarde.</li> <li>De bodem van het bad zuigen.</li> <li>Houd het chloorgehalte constant op de aanbevolen waarde.</li> </ul>
GEKLEURD WATER	<ul style="list-style-type: none"> <li>Water wordt blauw, groen of zwart bij de eerste chloorbehandeling.</li> </ul>	<ul style="list-style-type: none"> <li>Koper, ijzer of mangaan in het water, dat zich met de chloor verbindt.</li> </ul>	<ul style="list-style-type: none"> <li>Breng het pH-gehalte op het juiste niveau.</li> <li>Draai de pomp tot het water weer helder is.</li> <li>Maak de filter regelmatig schoon of vervang het regelmatig.</li> </ul>
WAAS IN HET WATER	<ul style="list-style-type: none"> <li>Het water is melkachtig of wolkachtig.</li> </ul>	<ul style="list-style-type: none"> <li>Hard Water tengevolge van een te lage pH waarde.</li> <li>Chloor waarde te laag.</li> <li>Voorwerp in water.</li> </ul>	<ul style="list-style-type: none"> <li>De pH waarde aanpassen. Raadpleeg uw specialist.</li> <li>De chloor waarde aanpassen.</li> <li>De filter vervangen.</li> </ul>
WATERNIVEAU ALTIJD TE LAAG	<ul style="list-style-type: none"> <li>Het waterniveau is lager dan een dag ervoor.</li> </ul>	<ul style="list-style-type: none"> <li>Er is een scheur of gat in wand of slang.</li> <li>De afvoerdoppen zitten los.</li> </ul>	<ul style="list-style-type: none"> <li>Repareren m.b.v. reparatiekit.</li> <li>Draai alle doppen goed vast met de hand.</li> </ul>
NEERSLAG OP BODEM	<ul style="list-style-type: none"> <li>Vuil of zand op bodem.</li> </ul>	<ul style="list-style-type: none"> <li>Veelvuilig in en uit bad.</li> </ul>	<ul style="list-style-type: none"> <li>Bodem zuigen met Intex bodemstofzuiger.</li> </ul>
WATEROPPERVLAK VIES	<ul style="list-style-type: none"> <li>Takjes, bladeren, etc.</li> </ul>	<ul style="list-style-type: none"> <li>Bad staat te dicht bij bomen of struiken.</li> </ul>	<ul style="list-style-type: none"> <li>Gebruik een Intex skimmer.</li> <li>Gebruik Intex afdekzeil.</li> </ul>

**BELANGRIJK**

**Als de problemen aanhouden, neem dan gerust contact op met onze Service afdeling. Zie de lijst met service centers.**

**ALGEMENE VEILIGHEIDSREGELS**

Recreëren in het water is leuk en heilzaam. Maar er zijn ook risico's aan verbonden, die kunnen leiden tot ernstige ongelukken of zelfs de verdrinkingsdood. Voorkom risico's: lees alle instructies aandachtig door en volg ze nauwkeurig op.

Realiseer dat de handleiding en alle meegeleverde instructies, u slechts in algemene zin op de gevaren van waterrecreatie kunnen wijzen. Het valt buiten de reikwijdte ervan om specifieke gevallen te behandelen. Wees dus altijd alert en gebruik uw gezond verstand. Uiteindelijk bent u zelf verantwoordelijk voor hoe u het product gebruikt.

**Ter aanvulling nog enkele adviezen:**

- Zorg voor constant toezicht. Wanneer kinderen gebruik maken van het zwembad dient een volwassene toezicht te houden.
- Leer zwemmen.
- Volg een cursus Eerste Hulp en leer mond-op-mond beademing.
- Zorg dat u op de hoogte bent van de gevaren van water en dat er veiligheidsmaatregelen getroffen zijn.
- Zorg dat de gebruikers van het zwembad op de hoogte zijn van de manier van handelen bij een noodgeval.
- Gebruik altijd uw gezond verstand bij spellen en activiteiten in het water.
- Houd toezicht, houd toezicht en houd toezicht.

**BEWAAR DEZE HANDLEIDING GOED**



## VERKLARING VAN BEPERKTE GARANTIE Nederlands

58  
A

Uw INTEX Krystal Clear® Filterpomp is gefabriceerd met gebruikmaking van de beste kwaliteitsmaterialen en vakmanschap. Alle Intex producten zijn gecontroleerd en in orde bevonden vóór het verlaten van de fabriek. Deze beperkte garantie geldt enkel voor de Krystal Clear® filterpomp en de accessoires te zien in onderstaande lijst.

Deze beperkte garantie wordt verstrekt als aanvulling op en zonder afbreuk te doen aan uw consumentenrechten. Indien deze garantie niet overeenkomt met een van uw wettelijke rechten, zullen de wettelijke rechten gelden.

De voorwaarden van deze Beperkte Garantie gelden slechts jegens de eerste eigenaar. Deze beperkte garantie is geldig voor de onderstaande periode vanaf de aankoopdatum. Bewaar uw originele aankoopbon bij deze handleiding, daar het aankoopbewijs dient te worden overlegd ingeval van een klacht. Zonder aankoopbon is deze Beperkte Garantie niet geldig.

Krystal Clear® filterpomp; garantie – 2 jaar.  
Slangen en aansluitingen; garantie – 180 dagen.

Indien er zich een productiefout binnen bovenstaande periode voordoet kunt u contact opnemen met het juiste service center, te vinden in de lijst met service centers. INTEX SERVICE zal de klacht met u bespreken en u eventueel vragen het artikel op te sturen voor inspectie. Indien er sprake is van garantie zal het product kosteloos gerepareerd worden of vervangen voor hetzelfde of een gelijkwaardig product (Intex bepalende factor).

Andere garanties dan deze en de wettelijk bepaalde rechten in uw land zijn niet van toepassing. Intex, haar agentschappen en/of medewerkers zijn onder geen enkele voorwaarde aansprakelijk jegens de koper of enige andere partij voor indirecte of vervolgschade veroorzaakt door de filterpomp van welke aard dan ook. Het is mogelijk dat sommige landen of rechtsgebieden de uitsluiting of beperking van aansprakelijkheid wegens bijkomende schade of gevolgschade niet toelaten. In dit geval zijn de bovenstaande uitsluitingen mogelijk niet van toepassing op u.

Deze beperkte garantie is niet van toepassing in onderstaande gevallen:

- Indien de filterpomp is onderworpen aan nalatigheid, abnormaal gebruik of toepassing, een ongeluk, onjuist gebruik, verkeerde spanning of voltage, ander gebruik dan in de handleiding beschreven staat en onjuist onderhoud of opslag;
- Indien de filterpomp onderhevig is aan schade veroorzaakt door omstandigheden buiten de macht van Intex, inclusief maar niet beperkt tot, normale slijtage en beschadiging veroorzaakt door blootstelling aan vuur, overstroming, vrieskou, regen en andere natuurkrachten;
- Op artikelen welke niet van het merk Intex zijn of Intex artikelen welke in combinatie met artikelen/onderdelen van een ander merk gebruikt worden; en/of
- Indien er aanpassingen, reparaties of demontage van de filterpomp zijn uitgevoerd door iemand anders dan een medewerker van Intex service.

Kosten van water, chemicaliën of waterschade worden niet door deze garantie gedekt. Tevens is de garantie niet van toepassing bij schade aan eigendommen of personen.

Lees de handleiding nauwkeurig en aandachtig en volg alle instructies aangaande gebruik en onderhoud van uw de filterpomp. Controleer de producten altijd vóór gebruik. Als u de aanwijzingen niet opvolgt, kan de Beperkte Garantie vervallen.

## BEWAAR DEZE HANDLEIDING GOED

Bladzijde 12



#### Correct Disposal of this product

This marking indicates that this product should not be disposed with other household wastes throughout the EU. To prevent possible harm to the environment or human health from uncontrolled waste disposal, recycle it responsibly to promote the sustainable reuse of material resources. To return your used device, please use the return and collection systems or contact the retailer where the product was purchased. They can take this product for environmental safe recycling.



#### Elimination appropriée du produit

Ce symbole signifie que ce produit ne doit pas être jeté avec les autres déchets ménagers dans l'Union européenne. Pour éviter tout dommage potentiel pour l'environnement ou la santé humaine résultant d'un dépôt incontrôlé de ce déchet, le recycler afin de favoriser une réutilisation durable des ressources matérielles. Pour rapporter votre appareil usagé, merci d'utiliser les systèmes de retour et de collecte ou de contacter le détaillant qui vous a vendu ce produit.



#### Deshacerse de los residuos de este producto

Esta etiqueta indica que este producto no podrá ser eliminado en la basura normal. Para prevenir posibles agresiones a la salud y al medio ambiente consulte donde deshacerse del producto según la normativa de su país. Para desechar el artículo utilice sistemas de reciclado o contacte con el minorista donde lo compro.



#### Korrekte Entsorgung dieses Produkts

Dieses Symbol bedeutet, dass dieses Produkt innerhalb der EU nicht über den Hausmüll entsorgt werden darf. Um mögliche Schäden für die Umwelt oder die menschliche Gesundheit infolge unkontrollierter Abfallsorgung zu verhindern, recyceln Sie verantwortungsvoll, um eine nachhaltige Wiederverwendung von Materialressourcen zu fördern. Bitte entsorgen Sie Altgeräte deshalb über geeignete Sammelsysteme oder kontaktieren Sie den Händler, bei dem Sie das Produkt gekauft haben.



#### INFORMAZIONI AGLI UTENTI

Ai sensi del Decreto Legislativo N° 49 del 14 Marzo 2014 "Attuazione della Direttiva 2012/19/UE sui rifiuti di apparecchiature elettriche ed elettroniche (RAEE)".

Il simbolo del cassonetto barrato riportato sull'apparecchiatura indica che il prodotto alla fine della propria vita utile deve essere raccolto separatamente dagli altri rifiuti. L'utente dovrà, pertanto, conferire l'apparecchiatura integra dei componenti essenziali giunta a fine vita agli idonei centri di raccolta differenziata dei rifiuti elettronici ed elettrotecnici, oppure riconsegnarla al rivenditore al momento dell'acquisto di nuova apparecchiatura di tipo equivalente, in ragione di uno a uno, oppure 1 a zero per le apparecchiature aventi lato maggiore inferiore a 25 CM. L'adeguata raccolta differenziata per l'avvio successivo dell'apparecchiatura dimessa al riciclaggio, al trattamento e allo smaltimento ambientale compatibile contribuisce ad evitare possibili effetti negativi sull'ambiente e sulla salute e favorisce il riciclo dei materiali di cui è composta l'apparecchiatura. Lo smaltimento abusivo del prodotto da parte dell'utente comporta l'applicazione delle sanzioni amministrative di cui al D.Lgs n. Decreto Legislativo N° 49 del 14 Marzo 2014.



#### Correcte Verwijdering van dit product

Deze markering duidt erop dat dit product niet kan worden verwijderd met andere huishoudelijk afval binnen de EU. Om mogelijke schade aan het milieu of de menselijke gezondheid door ongecontroleerde afvalverwijdering te voorkomen, recycle deze op een verantwoordelijke manier om een houdbare hergebruik van materiële rijkdommen te stimuleren. Om uw gebruikte apparaat terug te brengen, gebruik de terugbreng- en verzamelpunten of neem contact op met de winkelier waar het product is aangekocht. Zij kunnen dit product terugnemen voor milieuvrije recycling.



#### Eliminação correta deste produto

Esta marca indica que este produto não deveria ser descartado com outros aparelhos domésticos em toda UE. Prevenir possíveis danos ao ambiente ou a saúde humana do descarte, e recicla para promover responsabilmente o sustentável re-uso das fontes materiais. Devolva seu dispositivo usado, favor usar o sistema de coletas ou contate a loja onde o produto foi comprado. Eles podem levar este produto para reciclagem e para segura ambiental.



#### Korrekt bortscaffelse af dette produkt

Dette symbol betyder, at inden for EU må dette produkt ikke bortscaffes sammen med usorteret husholdningsaffald. For at forhindre eventuelle skader på miljøet eller menneskers helbred som følge af ukontrolleret bortscaffelse, recirkulér affaldet på ansvarlig vis med henblik på at fremme bæredygtig genanvendelse af materialeressourcer. Bortskaf derfor venligst dit brugte apparat ved at anvende de særlige indsamlingssystemer eller - faciliteter. Eller kontakt butikken, hvor produktet er købt.



#### Właściwe pozbycie się tego produktu

Ten symbol wskazuje, że ten produkt nie powinien być wyrzucany z innymi odpadami na terenie EU. Aby zapobiec możliwym szkodom dla środowiska czy ludzkiego zdrowia wynikającym z niekontrolowanego usuwania odpadów odzyskuj surowce wtórne odpowiedzialnie by promować zrównoważone ponowne użycie zasobów materialnych. Jeżeli chcesz się pozbyć zużytego sprzętu udaj się do specjalnego punktu zbierania zużytego sprzętu lub skontaktuj się ze sklepem w którym produkt został zakupiony i a on przekaże zużyty sprzęt na bezpieczny recykling.



#### Правильная утилизация данного изделия

Данная маркировка указывает на то, что изделие не должно утилизироваться вместе с остальными бытовыми отходами по всему ЕС. Для предотвращения возможного причинения вреда окружающей среде или здоровью человека от неконтролируемой утилизации отходов подвергните его обязательной рециркуляции для поддержания рационального повторного использования материальных ресурсов. Для рециркуляции вашего использованного устройства используйте системы рециркуляции и сбора или обратитесь в розничный магазин, в котором данное изделие было приобретено. Они могут принять данное изделие для проведения безопасной для окружающей среды рециркуляции.



INTEX

Don't forget to try these other fine Intex products:  
Pools, Pool Accessories, Inflatable Pools and In-Home  
Toys, Airbeds and Boats available at fine retailers or  
visit our website.

N'oubliez pas d'essayer les autres produits de la  
gamme Intex : piscines hors sol, accessoires de  
piscine, piscines gonflables, jouets d'intérieur gonflables,  
airbeds et bateaux. Ces produits sont disponibles chez  
les différents revendeurs ou sur notre site internet.

No se olvide de probar otros productos Intex: piscinas,  
accesorios para piscinas, piscinas inflables, juguetes,  
camas de aire y barcas están disponibles en nuestros  
distribuidores o visitando nuestra página web.

Wenn Sie Lust verspüren noch andere Intex Produkte  
auszuprobieren, wie unser Pool-Zubehör oder die  
Luftbetten, sowie die Spielwaren oder die Boote .... ,  
dann besuchen Sie uns doch einfach auf unserer  
Homepage unter [www.steinbach.at](http://www.steinbach.at), einige Produkte  
sind auch im Fachhandel erhältlich.

Non dimenticate di acquistare anche gli altri prodotti  
Intex: Le Piscine fuori terra, gli Accessori per piscine,  
le Piscine gonfiabili, I Prodotti In-Toyz, i Materassi  
gonfiabili Airbed e i Canotti sono prodotti Intex  
disponibili presso i rivenditori oppure visitando il sito  
Internet.

Probeer ook eens onze andere Intex producten, zoals:  
zwembad accessoires, opblaasbare zwembaden,  
speelgoed voor binnenshuis, luchtbedden en boten. Te  
verkrijgen bij de betere speelgoed- en zwembadwinkels.  
Of kijk eens op onze website.

©2024 Intex Marketing Ltd. - Intex Development Co. Ltd.  
- Intex Recreation Corp. All rights reserved/Tous droits  
réservés/Todos los derechos reservados/Alle Rechte  
vorbehalten. Printed in China/Imprimé en Chine/Impreso  
en China/Gedruckt in China.

®™ Trademarks used in some countries of the world under  
license from/®™ Marques utilisées dans certains pays sous  
licence de/Marcas registradas utilizadas en algunos países  
del mundo bajo licencia de/Warenzeichen verwendet in  
einigen Ländern der Welt in Lizenz von/Intex Marketing  
Ltd. to/à/a/an Intex Development Co. Ltd., Hong Kong &  
Intex Recreation Corp., P.O. Box 1440, Long Beach, CA  
90801 • Distributed in the European Union by/Distribué dans  
l'Union Européenne par/Distribuido en la unión Europea por/  
Vertrieb in der Europäischen Union durch/Intex Trading  
B.V., Ettenseweg 46, 4706 PB Roosendaal – The  
Netherlands • Distributed in the UK by Unitex Service (UK)  
Limited, 21 Holborn Viaduct, London EC1A 2DY, UK.  
[www.intexcorp.com](http://www.intexcorp.com)

**INTEX®**